

m1WL

VDO
CYCLECOMPUTING



Video di montaggio
Video di utilizzo
Video di impostazione

www.vdocyclecomputing.com/service

Premessa

Congratulazioni.

Scegliendo un computer VDO avete scelto un dispositivo di pregio dal punto di vista tecnico e qualitativo. Per poter utilizzare al meglio il vostro computer, vi consigliamo di leggere con attenzione le presenti istruzioni.

Riceverete numerose indicazioni per l'utilizzo e molti altri consigli utili.

Buon divertimento con la vostra bici e il computer VDO.

Cycle Parts GmbH

Contenuto della confezione

Verificare la completezza della presente confezione:

- 1 computer VDO, batteria a parte
- 1 trasmettitore di velocità con batteria incorporata, spessore in gomma
- 1 supporto universale
- 1 magnete per i raggi (clip a magnete)
- fascette per il montaggio del supporto e del trasmettitore
- 1 guida rapida

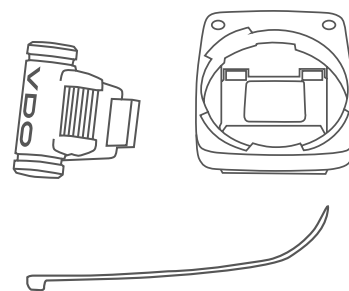
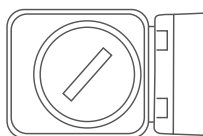
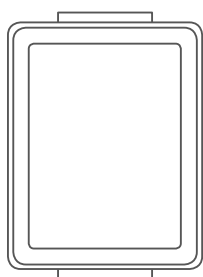

Indice

Display	03	Lingua	10
Pulsanti	03	Circonferenza ruota	11
Funzioni	04	Unità	14
Utilizzo durante la corsa	05	Ora	15
Radiotrasmissione della velocità	06	Selezione per la rappresentazione della velocità	18
Montaggio del supporto	06	Distanza complessiva.....	19
Montaggio del trasmettitore di velocità	07	Ripristino dei dati del percorso dopo la corsa	22
Sistemazione del computer nel supporto	08	Visualizzazione dello stato della batteria	23
Verifica del funzionamento della trasmissione della velocità	08	Sostituzione della batteria nel computer	23
Modalità standby e apparecchio radio	09	Sostituzione della batteria nel trasmettitore	24
Impostazioni	10	Condizioni di garanzia	25
		Eliminazione guasti	26
		Dati tecnici	26

Display

Il VDO M1 WL è dotato di un display grande e leggibile in modo chiaro. Esso può essere diviso in 3 zone.

- Nella **parte superiore** del display viene visualizzato il valore relativo alla funzione selezionata.
- Nella **parte centrale** compare l'indicazione “am” o “pm” in caso di formato dell'ora in 12 ore. Qui viene anche visualizzata l'unità selezionata per la rappresentazione della velocità (kmh o mph).
- Nella **parte inferiore** del display viene visualizzata la funzione selezionata con un testo in chiaro.

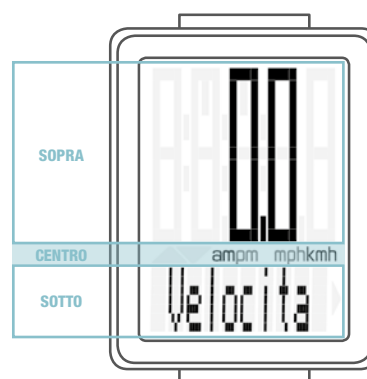

Sul display viene visualizzata sempre **UNA** sola funzione. Per passare da una funzione selezionata, per esempio dal **tempo di corsa** alla rappresentazione della **velocità**, premere brevemente il tasto **SET**.

Nelle **IMPOSTAZIONI** si può anche impostare la rappresentazione della velocità, in modo che venga mostrata automaticamente, alternativamente a un'altra funzione, ogni 5 secondi.

Vedere pagina 18: Impostazioni – Selezione per la rappresentazione della velocità

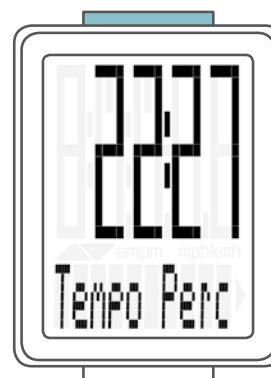

Pulsanti

Il VDO M1 WL è dotato di 2 pulsanti

BIKE

Nella modalità di funzionamento:

- richiamare le funzioni
- azzerare i dati del percorso (tenere premuto il pulsante)

Nella modalità di impostazione:

- scorrere il menu di impostazione
- modificare i dati da impostare

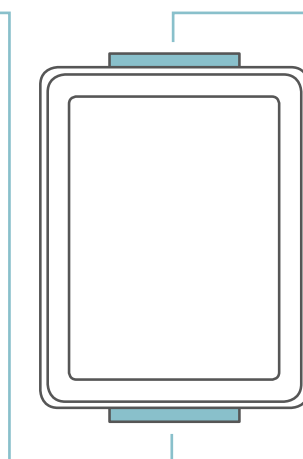

SET

Nella modalità di funzionamento:

- tornare all'indicazione della velocità da qualsiasi funzione di visualizzazione
- aprire la modalità di impostazione (tenere premuto il tasto)

Nella modalità di impostazione:

- aprire le impostazioni
- confermare le impostazioni
- uscire dalla modalità di impostazione, tornare alla modalità di funzionamento

Funzioni

Il VDO M1 WL presenta le seguenti funzioni

Velocità attuale

con una circonferenza ruota di 2155 mm, la velocità massima possibile è di 199 km/h o di 124 mi/h.



Percorso attuale

Il percorso attuale segna fino a 999,99 km o miglia. In caso di superamento di questo valore, il conteggio del percorso attuale riparte da zero.

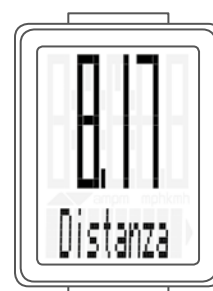

Tempo di corsa attuale

Il tempo di corsa attuale segna fino a 99:59:59 HH:MM:SS. In caso di superamento di questo valore, il conteggio del tempo di corsa riparte da zero.



Orario attuale

(in formato 24 o 12 ore)

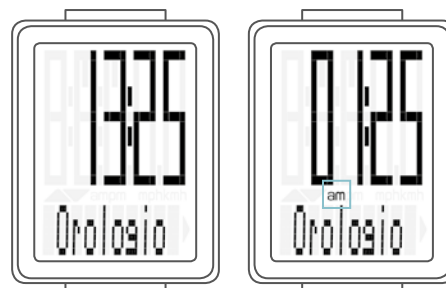

Formato 24 ore

Formato 12 ore

Percorso totale

(Somma di tutti i percorsi della giornata)

Il percorso totale segna fino a 99.999 km o miglia. Al superamento di questo valore, il conteggio del percorso complessivo riparte nuovamente da zero.

Se si passa da miglia a km e il risultato della conversione è superiore a 100.000 km, il conteggio viene azzerato.



Utilizzo durante la corsa

Durante la corsa è possibile richiamare le funzioni di rappresentazione con il pulsante **BIKE**. Premendo **brevemente** il pulsante **BIKE**, sul display viene visualizzata la funzione successiva.

Sul display viene visualizzata sempre **UNA** sola funzione.

Per visualizzare nuovamente la velocità sul display, **premere brevemente il pulsante SET**.

Nelle **IMPOSTAZIONI** è possibile impostare anche un ritorno automatico alla rappresentazione della velocità indipendentemente da qualsiasi altra funzione visualizzata.

Vedere pagina 18: Impostazioni – Selezione per la rappresentazione della velocità



Radiotrasmissione della velocità

Il VDO M1 WL presenta una radiotrasmissione analogica.

La portata corrisponde a circa 75 cm tra il trasmettitore sulla forcella e il computer/ricevitore sul manubrio.

Durante il montaggio ricordarsi di montare il trasmettitore sullo stelo sinistro della forcella, se il computer viene montato sull'attacco o a sinistra sul manubrio.

Invece, se il computer viene montato a destra sul manubrio, il trasmettitore può essere montato anche sullo stelo destro della forcella.

Informazioni: La radiotrasmissione analogica può subire disturbi in presenza di fanali a LED.

Montaggio del supporto

È possibile montare il computer a destra o a sinistra sul manubrio oppure in mezzo sull'attacco. Montare il supporto in quel punto.

FASE 1

Decidere se si preferisce il montaggio sul manubrio o sull'attacco.

FASE 2

Ruotare la base del supporto del manubrio di 90°. Quindi svitare le viti nel supporto, togliere la base e ruotarla di 90°, inserirla e riavvitare le viti.

Attenzione: Non serrare eccessivamente le viti.

FASE 3

Inserire le fascette nelle fessure sul supporto per manubrio, per montare il manubrio o l'attacco (non serrare subito le fascette).

FASE 4

Montaggio sul manubrio: regolare l'angolo di inclinazione del computer, in modo da avere una leggibilità ottimale. Stringere ora le fascette.

Rimuovere le estremità in eccesso con un tronchese.

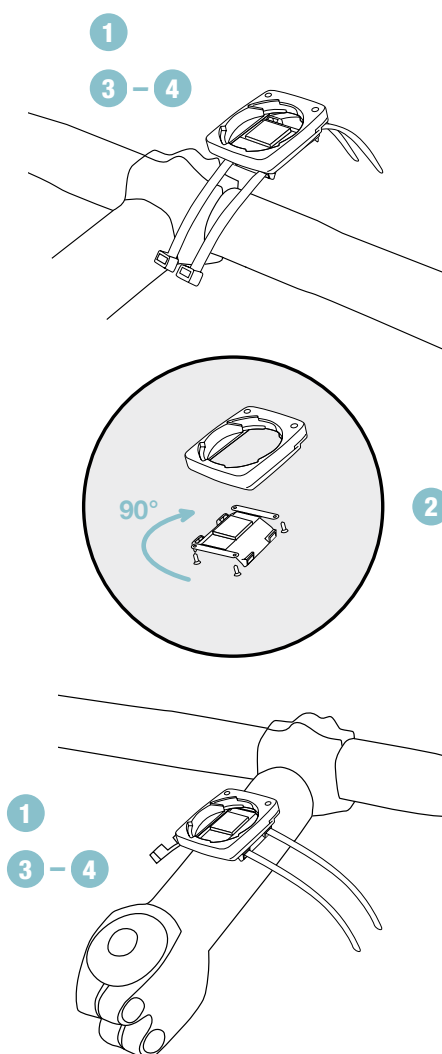

Montaggio del trasmettitore di velocità

Il trasmettitore può essere montato a destra o a sinistra sullo stelo della forcella.

Informazioni:

Se il computer è stato montato sull'attacco o a sinistra sul manubrio, allora il trasmettitore di velocità **DEVE** essere montato sullo stelo **SINISTRO** della forcella.

FASE 1

Posizionare lo spessore in gomma sotto al trasmettitore. Montare il trasmettitore sulla forcella dallo stesso lato sul quale si monter  successivamente il computer, sul manubrio (a destra o a sinistra) usando le fascette in dotazione (tenerle allentate, non stringere ancora).

ATTENZIONE: il segno tratteggiato sul lato del vano batteria del trasmettitore deve essere rivolto verso i raggi.

A seconda dello spazio, il trasmettitore pu  essere montato davanti sulla forcella, al suo interno o dietro a essa.

FASE 2

Sistemare il magnete per i raggi intorno a un raggio esterno. Il nucleo magnetico a forma di stanghetta con il logo VDO deve essere orientato verso il trasmettitore. Allineare il magnete alla marcatura del sensore con una distanza di circa 1-5 mm.

FASE 3

Allineare definitivamente trasmettitore e magnete e fissarli: stringere le fascette e chiudere premendo con forza il magnete.

Il trasmettitore dovrebbe essere fissato con un'angolazione non inferiore a 45° rispetto ai raggi. Se non si raggiunge questa angolazione, allora spostare il trasmettitore sullo stelo della forcella rivolto in gi  verso il mozzo, fino a raggiungere un angolo inferiore a 45°.

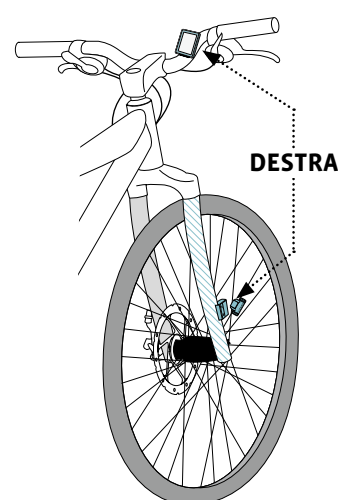
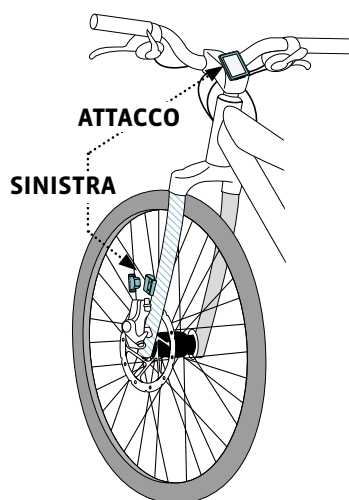
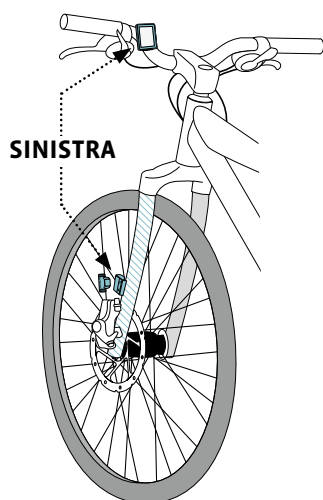
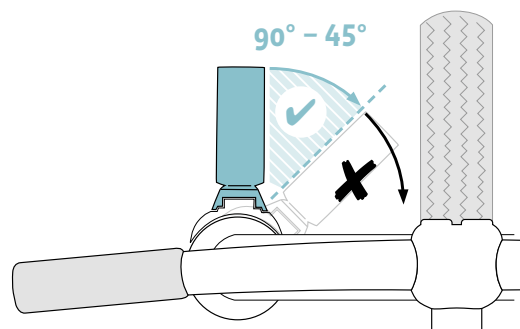
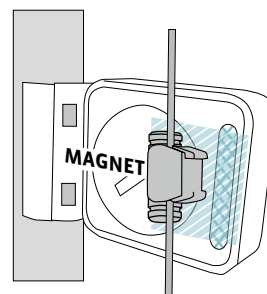
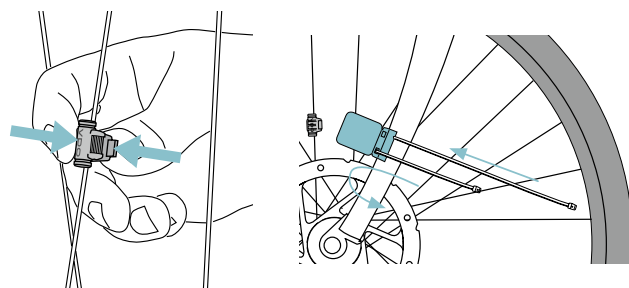

Posizionare il computer sul supporto

Il sistema VDO Twist-Click collega in modo sicuro il computer al supporto per manubrio.

Procedere come segue:

FASE 1

Posizionare il computer sul supporto nella posizione a ore 10.

FASE 2

Ruotare il computer verso destra nella posizione a ore 12 e fissarlo nel sistema di bloccaggio. È necessario affrontare una leggera resistenza mentre si gira.

FASE 3

Per rimuovere il computer, girarlo verso sinistra (senza premere o tirare).

Promemoria: **D**entro verso **D**estra, **S**taccato verso **S**inistra

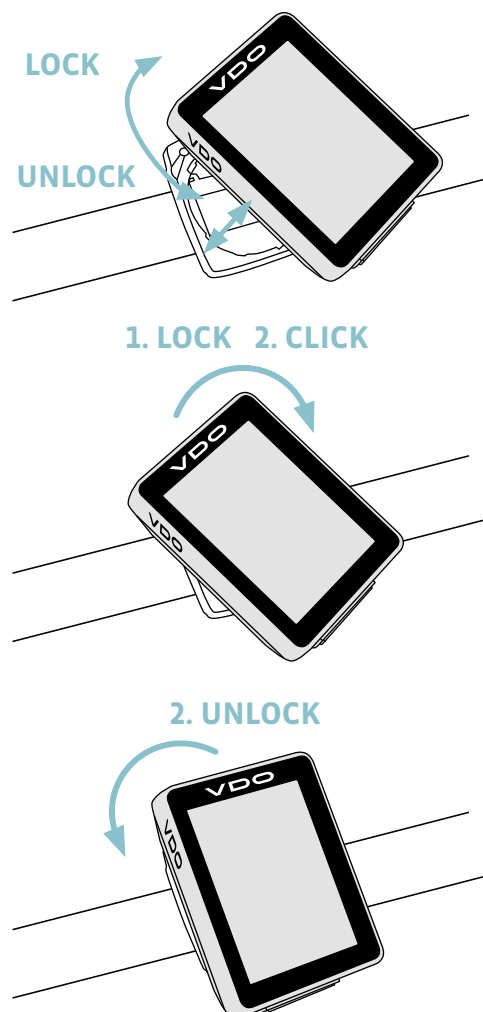

Verifica del funzionamento della trasmissione della velocità

Dopo il montaggio verificare il funzionamento della trasmissione della velocità.

Procedere come segue:

- inserire il computer nel supporto
- sollevare e ruotare la ruota anteriore
- sul trasmettitore dovrebbe **lampeggiare un LED** per alcuni secondi LED lampeggiante: Il trasmettitore sta trasmettendo un segnale
- ora il computer dovrebbe mostrare la velocità

Se non visualizzate la velocità, le cause potrebbero essere diverse. Le cause possibili sono descritte nel capitolo **“Eliminazione guasti”**.

Modalità standby e apparecchio radio

Se si fa una pausa e l'**M1 WL** è ancora nel supporto per manubrio, dopo **5 minuti** il computer entra in **modalità standby**.

L'apparecchio radio è ancora **ACCESO**.
È possibile vederlo perché **il simbolo dell'antenna lampeggia**.

Quando si riprende la corsa, l'M1 è dotato di una funzione di auto-avviamento. Il VDO M1 WL passa immediatamente alla modalità di funzionamento. Viene visualizzata nuovamente la velocità attuale. **Può durare fino a 8 secondi**.

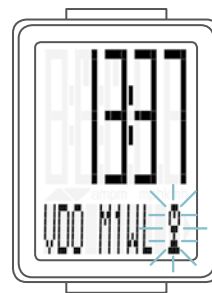

Se **la pausa dura più di 2 ore**, l'apparecchio radio si spegne per non consumare la batteria. Sul display non lampeggia più il simbolo dell'antenna.

Prima di ripartire, è necessario premere un pulsante.
Dopodiché il ricevitore è di nuovo acceso. Ora si può ripartire.

Se si estrae il VDO M1 WL **dal supporto**, l'apparecchio radio si spegne **immediatamente**, dopo 5 minuti il computer entra in modalità standby.



Impostazioni – lingua

Sul VDO M1 WL è possibile impostare le seguenti lingue per la visualizzazione sul display

- tedesco
- inglese
- francese
- italiano
- spagnolo
- olandese
- polacco

Procedere come segue:

Tenere premuto il pulsante SET fino all'apertura del menu di impostazione.

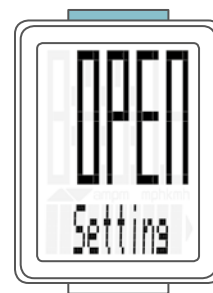

Sul display compare **“Language”**.

Con **SET** è possibile aprire l'impostazione per la lingua. Lampeggia English.



Con il **pulsante BIKE** è ora possibile selezionare un'altra lingua.



Confermare la selezione della lingua con il **pulsante SET**. Sul display compare **“Impost OK”**.

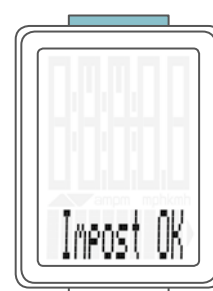

Per effettuare ulteriori modifiche, premere il **pulsante BIKE** per accedere alle altre impostazioni.

Se non si desidera apportare alcuna altra modifica, **tenere premuto il pulsante SET**.

In questo modo si chiude il menu di impostazione. Il VDO M1 WL torna alla modalità di funzionamento.

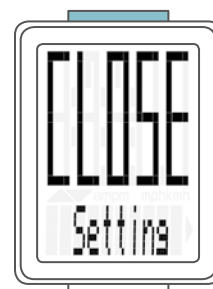

Impostazioni – circonferenza ruota

Sul VDO M1 WL è possibile impostare la circonferenza di rotolamento della ruota.

Più precisa sarà questa impostazione, più precisa risulterà la rappresentazione della velocità e la misurazione del percorso effettuato.

Dalla tabella con le dimensioni delle ruote è possibile ricavare e impostare i valori relativi alle proprie.

Se la dimensione della ruota non è elencata nella tabella, è possibile misurare la circonferenza di rotolamento in modo preciso.

Effettuare la misurazione come segue:

FASE 1

Sistemare la bicicletta in posizione verticale e orientare la ruota anteriore in modo che la valvola sia esattamente contro il pavimento. Assicurarsi che la ruota sia pompata completamente secondo le condizioni di impiego. Segnare la posizione della valvola con una linea o con del nastro adesivo sul pavimento.

FASE 2

Ora spingere avanti la bicicletta fino a quando la valvola torna di nuovo a terra dopo aver compiuto un giro intero.

Segnare nuovamente la posizione della valvola con una linea o con del nastro adesivo.

FASE 3

La distanza tra i due segni corrisponde alla circonferenza della ruota, e quindi alla dimensione della ruota in millimetri.

Dimensione ruota	ETRTO	KMH Circonferenza ruota in mm	MPH Circonferenza ruota in pollici
16 x 1,75	47-305	1272	50,1
20 x 1,75	47-406	1590	62,6
24 x 1,75	47-507	1907	75,1
26 x 1,5	40-559	2026	79,8
26 x 1,75	47-559	2070	81,5
26 x 1,9		2089	82,2
26 x 2,00	50-559	2114	83,2
26 x 2,10	54-559	2125	83,6
26 x 2,25	57-559	2145	84,4
26 x 2,35	60-559	2160	85,0
26 x 2,40	62-559	2170	85,4
28 x 1,5	40-622	2224	87,6
28 x 1,6	42-622	2235	88,0
28 x 1,75	47-622	2268	89,3
29 x 2,10	54-622	2295	90,3
29 x 2,25	57-622	2288	90,1
29 x 2,40	62-622	2300	90,5
650 B		2100	82,6
700 x 18C	18-622	2102	82,8
700 x 20C	20-622	2114	83,2
700 x 23C	23-622	2095	82,5
700 x 25C	25-622	2146	84,5
700 x 30C	30-622	2149	84,6
700 x 32C	32-622	2174	85,6
700 x 38C	38-622	2224	87,6

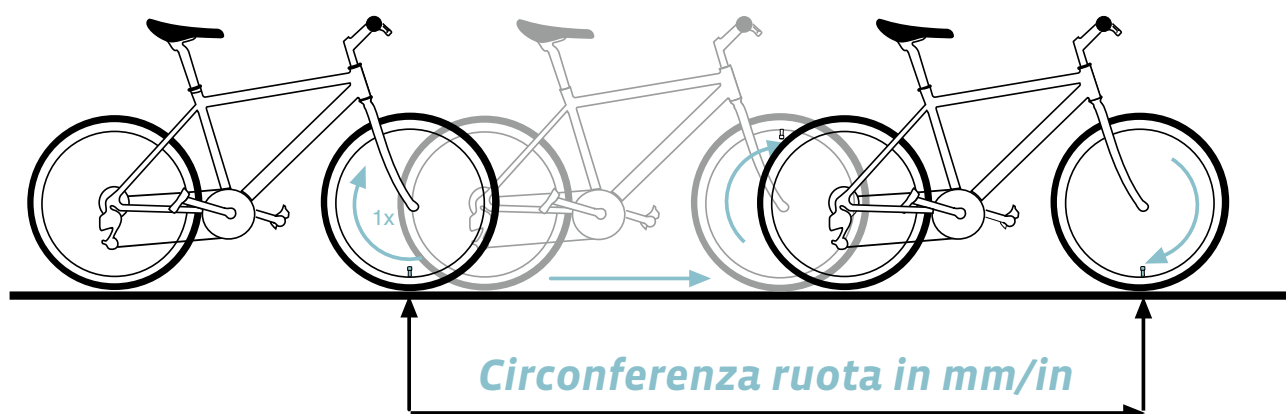

Impostazioni – circonferenza ruota

Impostare la circonferenza ruota come segue:
Tenere premuto il pulsante SET fino all'apertura del menu di impostazione.



Sul display compare "**Language**".
 Con il **pulsante BIKE** scorrere le impostazioni fino a quelle per la circonferenza della ruota.

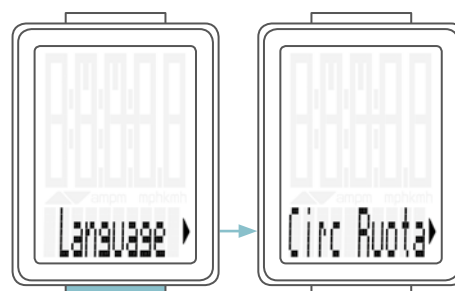

Con il **pulsante SET** aprire le impostazioni per la circonferenza della ruota.



Le prime due cifre lampeggiano.
 Con il **pulsante BIKE** è possibile portare queste cifre sul valore desiderato.

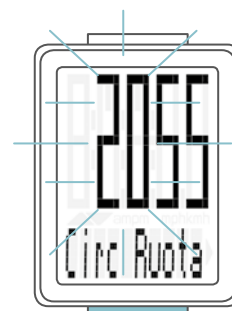

Confermare l'impostazione con il **pulsante SET**.
 A questo punto lampeggia la terza cifra, segnalando che è pronta per l'immissione.

Con il **pulsante BIKE** impostare questa cifra.

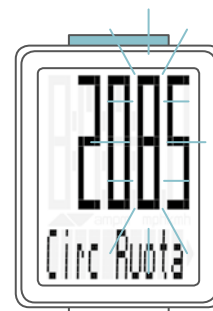

Impostazioni – circonferenza ruota

Confermare l'impostazione con il **pulsante SET**.
Successivamente, lampeggia l'ultima cifra a destra.

Con il **pulsante BIKE** impostare questa cifra.



Confermare l'impostazione con il **pulsante SET**.
L'impostazione della circonferenza ruota è stata effettuata.

Sul display compare "**Impost OK**".

Per effettuare ulteriori modifiche, utilizzare il **pulsante BIKE**
per accedere alle altre impostazioni.

Se non si desidera apportare alcuna altra modifica,
tenere premuto il pulsante SET.

In questo modo si chiude il menu di impostazione.

Il VDO M1 WL torna alla modalità di funzionamento.



Impostazioni – unità

Nelle impostazioni delle unità di misura, è possibile stabilire se la velocità deve essere indicata in km/h o in mi/h.

Tenere premuto il pulsante SET fino all'apertura del menu di impostazione.

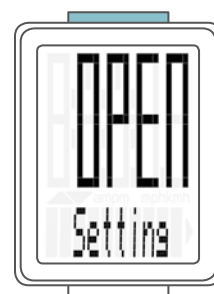

Sul display compare **"Language"**.

Con il **pulsante BIKE** scorrere le impostazioni fino a quelle per l'unità.

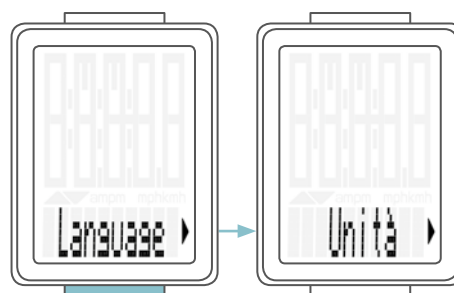

Aprire le impostazioni dell'unità di misura con il **pulsante SET**.

Nella parte superiore del display lampeggia **"KMH"**.

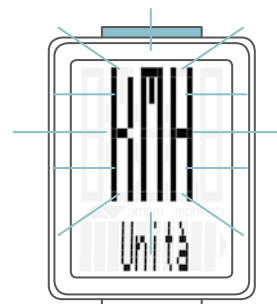

Con il **pulsante BIKE** selezionare **"MPH"**.

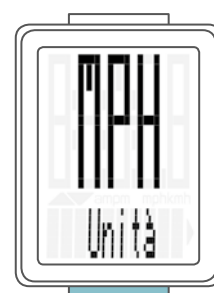

Confermare l'impostazione con il **pulsante SET**.
Sul display compare **"Impost OK"**.

Per effettuare ulteriori modifiche, utilizzare il **pulsante BIKE** per accedere alle altre impostazioni.

Se non si desidera apportare alcuna altra modifica, **tenere premuto il pulsante SET**.
In questo modo si chiude il menu di impostazione.

Il VDO M1 WL torna alla modalità di funzionamento.



Impostazioni – ora

Sul VDO M1 WL è possibile impostare l'ora nel formato 12 ore (AM/PM) o nel formato 24 ore.

Tenere premuto il pulsante SET fino all'apertura del menu di impostazione.

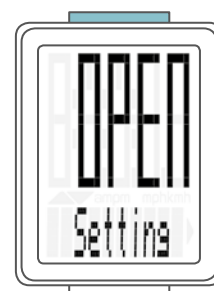

Sul display compare **“Language”**.

Con il **pulsante BIKE** scorrere le impostazioni fino a quelle per l'ora.

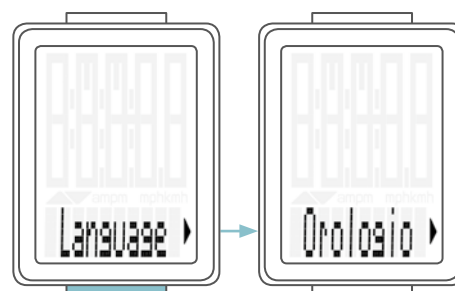

Con il **pulsante SET** aprire le impostazioni per l'orario.



Per passare a una visualizzazione in formato 12 ore (AM/PM), premere il **pulsante BIKE**.

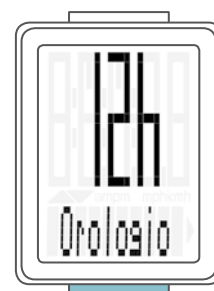

Impostazioni – ora

Impostazioni nel formato 24 ore

Confermare la selezione “**24**” con il **pulsante SET**.
Successivamente sul display lampeggiano le ore.

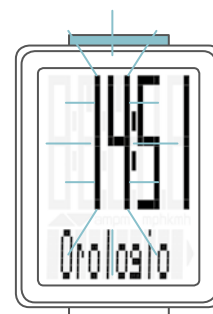

Impostare le ore con il **tasto BIKE**.

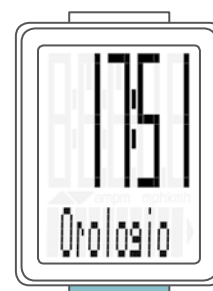

Confermare l'impostazione dell'ora con il **pulsante SET**.

Ora lampeggiano i minuti.
Impostare i minuti con il **pulsante BIKE**.



Confermare l'impostazione dei minuti con il **pulsante SET**.

Sul display compare “**Impost OK**”.
Per effettuare ulteriori modifiche, utilizzare il **pulsante BIKE**
per accedere alle altre impostazioni.

Se non si desidera apportare alcuna altra modifica,
tenere premuto il tasto SET.
In questo modo si chiude il menu di impostazione.

Il VDO M1 WL torna alla modalità di funzionamento.



Impostazioni – ora

Impostazioni nel formato 12 ore AM/PM

Confermare la selezione “12” con il **pulsante SET**.
Successivamente sul display lampeggiano le ore e viene visualizzato anche “am” o “pm”.

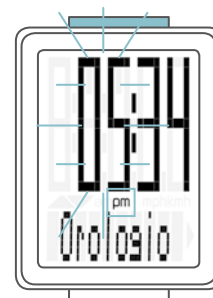

Con il **pulsante BIKE** impostare le ore.
La visualizzazione nel formato in “12” cambia da “pm” a “am”.

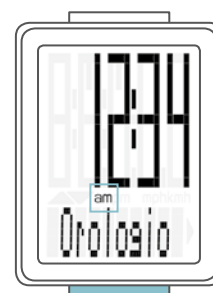

Confermare l'impostazione dell'ora/AM-PM con il **pulsante SET**.

Ora lampeggiano i minuti sul display.
Impostare i minuti con il **pulsante BIKE**.



Confermare l'impostazione dei minuti con il **pulsante SET**.

Sul display compare “**Impost OK**”.

Per effettuare ulteriori modifiche, utilizzare il **pulsante BIKE** per accedere alle altre impostazioni.

Se non si desidera apportare alcuna altra modifica, **tenere premuto il pulsante SET**.
In questo modo si chiude il menu di impostazione.

Il VDO M1 WL torna alla modalità di funzionamento.



Impostazioni – selezione per la rappresentazione della velocità

Qui è possibile impostare se la rappresentazione della velocità dopo qualche secondo deve essere nuovamente visualizzata sul display al posto di un'altra funzione di visualizzazione.

Procedere come segue:

Tenere premuto il pulsante SET fino all'apertura del menu di impostazione.



Sul display compare **"Language"**.

Con il **pulsante BIKE** scorrere le impostazioni fino a quelle per la rappresentazione della velocità.

Sul display appare **"Auto Veloc"**.

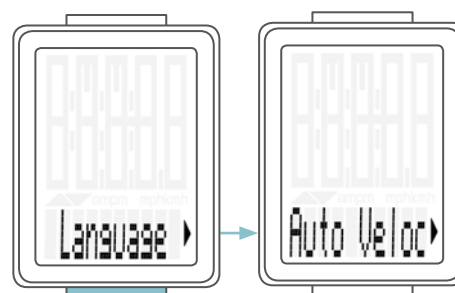

Per impostare premere il **pulsante SET**. Si aprono le impostazioni.

"OFF" indica che la velocità **NON** viene visualizzata automaticamente sul display dopo alcuni secondi.



Con il **pulsante BIKE** selezionare **"ON"**.

ON significa che la rappresentazione della velocità viene visualizzata automaticamente sul display dopo qualche secondo al posto di un'altra funzione di visualizzazione.

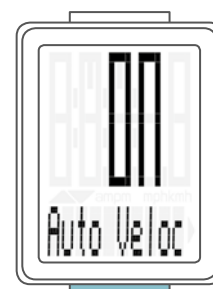

Confermare l'impostazione con il **pulsante SET**. Sul display compare **"Set OK"**.

Per effettuare ulteriori modifiche, utilizzare il **pulsante BIKE** per accedere alle altre impostazioni.

Se non si desidera apportare alcuna altra modifica, **tenere premuto il pulsante SET**. In questo modo si chiude il menu di impostazione.

Il VDO M1 WL torna alla modalità di funzionamento.



Impostazioni – distanza complessiva

Sul VDO M1 WL è possibile impostare la distanza complessiva percorsa. Per esempio all'inizio della nuova stagione delle corse è possibile inserire i propri dati.

ATTENZIONE: L'M1 WL è dotato di una funzione di memorizzazione dati. In caso di sostituzione della batteria non viene perso alcun dato.

Procedere come segue:

Tenere premuto il pulsante SET fino all'apertura del menu di impostazione.



Sul display compare **"Language"**.

Con il **pulsante BIKE** scorrere le impostazioni fino a quelle per la distanza complessiva.

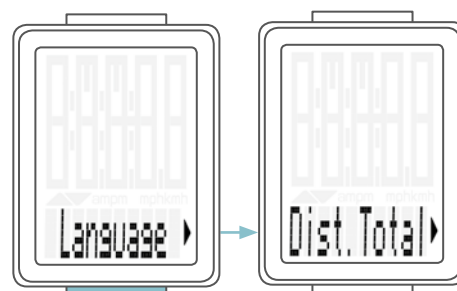

Aprire le impostazioni con il **pulsante SET**. Lampeggia la cifra a sinistra.

Con il **pulsante BIKE** è possibile cambiare le cifre. Dopo aver inserito questa cifra, confermare l'impostazione con il **pulsante SET**. La cifra seguente inizia a lampeggiare ed è pronta per essere impostata.

Modificare questa cifra con il **pulsante BIKE**. Dopo aver impostato anche questa cifra, confermare l'impostazione con il **pulsante SET**. La cifra seguente lampeggia.

Dopo aver impostato tutte le cifre, confermare ulteriormente l'impostazione con il **pulsante SET**.

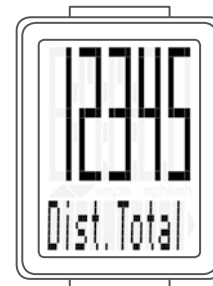
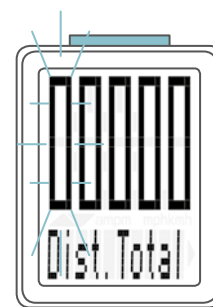

Sul display compare **"Impost OK"**. Il valore impostato viene acquisito.

Per effettuare ulteriori modifiche, utilizzare il **pulsante BIKE** per accedere alle altre impostazioni.

Se non si desidera apportare alcuna altra modifica, **tenere premuto il pulsante SET**. In questo modo si chiude il menu di impostazione.

Il VDO M1 WL torna alla modalità di funzionamento.



Ripristino dei dati del percorso dopo la corsa

Dopo ogni percorso giornaliero i dati di questo percorso possono essere azzerati. Il VDO M1 WL è pronto al percorso giornaliero successivo.

ATTENZIONE: Il percorso complessivo (i chilometri totali percorsi) non vengono AZZERATI.

Procedere come segue:

Tenere premuto il **pulsante BIKE per un paio di secondi**. Sul display appare il testo: **“RESET Dati Tour”**.

Tenendo **ancora premuto il pulsante BIKE**, i dati percorso vengono azzerati.

I dati seguenti vengono azzerati:

- percorso
- tempo di corsa



Visualizzazione dello stato della batteria

L'M1 WL è dotato di un avviso batteria. Sul display appare il messaggio: **“computer debole”**.

Confermare questo avviso batteria con il **pulsante BIKE**. È possibile proseguire ancora per una settimana. Sostituire la batteria il prima possibile dopo la visualizzazione dell'avviso batteria.

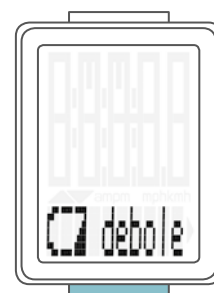

Sostituzione della batteria nel computer

Per garantire un funzionamento perfetto del computer, consigliamo di **sostituire la batteria annualmente**.

ATTENZIONE: Le impostazioni, il chilometraggio e il tempo di corsa complessivi rimangono in memoria se la batteria viene sostituita. **NESSUN** dato andrà perso.

È necessaria una batteria di tipo 2032 da 3V. Si consiglia una batteria di marca di Sony, Panasonic, Varta o Duracell.

Procedere come segue:

FASE 1

Rimuovere il coperchio del vano batteria con una moneta.

FASE 2

Rimuovere la batteria scarica.

ATTENZIONE: attendere **10 secondi** prima di inserire la batteria. Questo tempo è necessario perché l'elettronica possa riconoscere che la batteria è stata sostituita.

FASE 3

Inserire la batteria con la polarità positiva verso l'alto nel corpo del computer.

Accertarsi che la batteria non sia angolata.

Accertarsi che la guarnizione in gomma sia posizionata ben distesa sul coperchio del vano batteria.

FASE 4

Inserire il coperchio del vano batteria nell'apertura e ruotarlo con una moneta verso destra fino all'arresto.

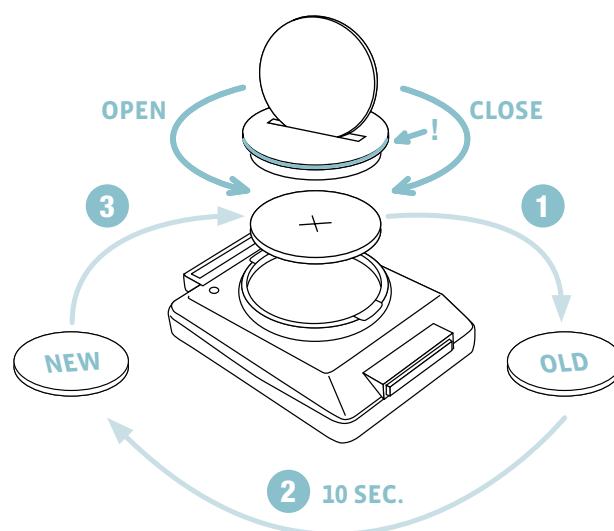

Sostituzione della batteria nel trasmettitore di velocità

La batteria del trasmettitore di velocità **dovrebbe essere cambiata annualmente**, per garantire il perfetto funzionamento della trasmissione di velocità.

È necessaria una batteria di tipo 2032 da 3V.
Si consiglia una batteria di marca di Sony, Panasonic, Varta o Duracell.

Procedere come segue:

FASE 1

Rimuovere il coperchio del vano batteria con una moneta.

FASE 2

Rimuovere la batteria scarica.

ATTENZIONE: attendere 10 secondi prima di inserire la batteria. Questo tempo è necessario perché l'elettronica possa riconoscere che la batteria è stata sostituita.

FASE 3

Inserire la batteria con la polarità positiva verso l'alto nel corpo del sensore.

Accertarsi che la batteria non sia angolata.

Accertarsi che la guarnizione in gomma sia posizionata ben distesa sul coperchio del vano batteria.

FASE 4

Inserire il coperchio del vano batteria nell'apertura e ruotarlo con una moneta verso destra fino all'arresto.

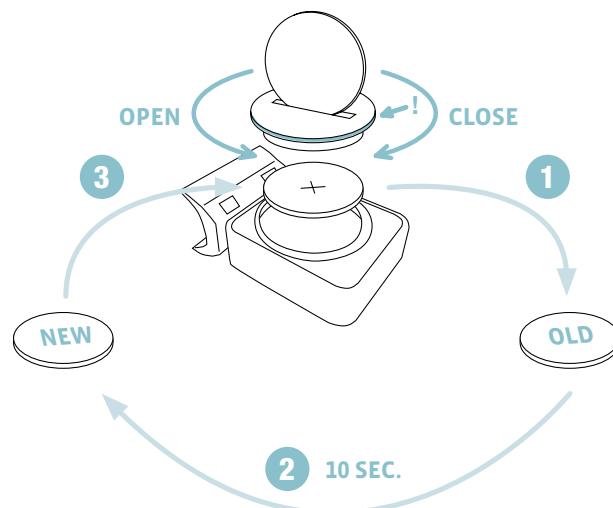

Condizioni di garanzia

Per il vostro computer VDO, VDO Cycle Parts offre una garanzia di **2 anni dalla data d'acquisto**. La garanzia si estende ai difetti di materiali e di fabbricazione del computer, del sensore e del supporto per manubrio.

I cavi e le batterie, nonché il materiale per il montaggio, sono esclusi dalla garanzia.

La garanzia è valida soltanto quando le parti interessate non sono state aperte (eccezione: vano batteria del computer), non è stata esercitata forza e non è presente alcun danno intenzionale.

Conservare con cura la ricevuta d'acquisto in quanto è necessario esibirla in caso di reclamo.

Se il reclamo viene accettato, riceverete un dispositivo simile in sostituzione. Non è possibile rivendicare la sostituzione con un modello identico, se la produzione del modello oggetto del reclamo è stata interrotta per un cambio del modello.

Per qualsiasi reclamo o richiesta di intervento in garanzia rivolgersi al rivenditore specializzato presso il quale è stato effettuato l'acquisto. In alternativa inviare il proprio reclamo direttamente a:

Cycle Parts GmbH

Le Quartier Hornbach 13
67433 Neustadt/Weinstrasse

Per questioni tecniche è a vostra disposizione la nostra hotline ai numeri:

+49 (0) 63 21- 95 82 7 - 10

+49 (0) 63 21- 95 82 7 - 18

**Questo servizio è disponibile
dalle 10:00 alle 12:00 e dalle 15:00 alle 17:00,
da lunedì a venerdì**

Ulteriori informazioni tecniche sono disponibili all'indirizzo:
www.vdocyclecomputing.com

Con riserva di apportare modifiche tecniche in caso di ulteriore sviluppo.

Eliminazione guasti

Errore	Possibile causa	Soluzione
Metà segmento visualizzato (per esempio dopo aver sostituito la batteria)	Il software del computer non funziona correttamente in seguito alla sostituzione della batteria	Togliere e reinsertire la batteria
Nessuna rappresentazione della velocità	Distanza troppo elevata tra sensore e magnete	Correggere la posizione del sensore e del magnete
Nessuna rappresentazione della velocità	Testa del computer non inserita correttamente nel supporto del manubrio	Sistemare la testa del computer nel supporto per manubrio, ruotare fino all'arresto ("clic")
Nessuna rappresentazione della velocità	La circonferenza della ruota non è impostata correttamente oppure è pari a zero	Impostare la circonferenza della ruota
Nessuna rappresentazione della velocità	Batteria nel trasmettitore scarica	Sostituire la batteria nel trasmettitore
La visualizzazione diventa debole	Batteria scarica	Controllare la batteria, eventualmente sostituirla

Dati tecnici

Computer:

ca. 49 A x 38 L x 16 P mm

Display:

A ca. 39 mm, L ca. 29 mm

Peso computer:

ca. 28 g

Peso supporto per manubrio:

ca. 10 g

Peso trasmettitore velocità:

ca. 20 g

Batteria computer:

2032 3V

Durata batteria computer:

Ca. 1 anno (ca. 10.000 km/6.000 mi)

Batteria trasmettitore velocità:

2032 3V

Durata batteria trasmettitore velocità:

Ca. 1,5 anni (ca. 15.000 km/9.000 mi)

Portata radio:

Trasmettitore di velocità: 75 cm

Temperatura area di visualizzazione del display:

da -20 °C a +70 °C/ da -4 °F a +158 °F

Range della velocità con dimensione ruota 2155 mm

min. 2.5 km/h,

max 199 km/h

Range di misura tempo di corsa:

fino a 99:59:59 HH:MM:SS

Range di misura contatore percorso giornaliero:

fino a 999,99 km o mi

Range di misura chilometri complessivi:

fino a 99.999 km o mi

Range di inserimento passo della bicicletta:

da 100 mm a 3999 mm (da 3,9 a 157,4 in)

Corretto smaltimento di questo prodotto (rifiuti da apparecchiature elettriche ed elettroniche)



(Da utilizzare nei Paesi dell'Unione europea e negli altri Paesi europei con un sistema di raccolta differenziata).

La marcatura sul prodotto e sulla documentazione corrispondente indica che al termine della durata della vita il prodotto non deve essere smaltito con i normali rifiuti domestici. Smaltire questo dispositivo separatamente dagli altri rifiuti in modo da non danneggiare l'ambiente e la salute degli esseri umani con uno smaltimento non controllato. Riciclare il dispositivo per favorire il riutilizzo sostenibile

delle risorse materiali. Gli utenti privati devono contattare il rivenditore presso il quale è stato acquistato il prodotto oppure le autorità competenti per venire a conoscenza di come possono riciclare il dispositivo senza danneggiare l'ambiente. Gli utenti commerciali devono rivolgersi al proprio fornitore e consultare le condizioni del contratto di acquisto. Questo prodotto non deve essere smaltito con altri rifiuti industriali.

Dichiarazione di conformità UE

La sottoscritta, CYCLE PARTS GmbH, Le Quartier Hornbach 13, D-67433 Neustadt/Weinstr. dichiara che il ciclocomputer VDO con trasmissione radio VDO M1 WL e sensore A1 in caso di utilizzo conforme soddisfa i requisiti fondamentali secondo l'articolo 3 della Direttiva R&TTE 1999/5/CE.

La dichiarazione di conformità è disponibile all'indirizzo: www.vdocyclecomputing.com.



Neustadt, Ottobre 2013

FCC-Addendum

This device complies with part 15 of the FCC Rules. Operation is subject to the following two conditions:

- (1) This device may not cause harmful interference, and
- (2) this device must accept any interference received, including interference that may cause undesired operation.

NOTE: This equipment has been tested and found to comply with the limits for a Class B digital device, pursuant to part 15 of the FCC Rules. These limits are designed to provide reasonable protection against harmful interference in a residential installation. This equipment generates, uses and can radiate radio frequency energy and, if not installed and used in accordance with the instructions, may cause harmful interference to radio communications. However, there is no guarantee that interference will not occur in a particular installation.

If this equipment does cause harmful interference to radio or television reception, which can be determined by turning the equipment off and on, the user is encouraged to try to correct the interference by one or more of the following measures:

- Reorient or relocate the receiving antenna.
- Increase the separation between the equipment and receiver.
- Connect the equipment into an outlet on a circuit different from that to which the receiver is connected.
- Consult the dealer or an experienced radio/TV technician for help.

Changes or modifications not expressly approved by the party responsible for compliance could void the user's authority to operate the equipment.

IC-Addendum

This device complies with Industry Canada licence-exempt RSS standard(s).

Operation is subject to the following two conditions:

- (1) This device may not cause interference, and

- (2) this device must accept any interference, including interference that may cause undesired operation of the device.

This Class digital apparatus complies with Canadian ICES-003.



Cycle Parts GmbH

Le Quartier Hornbach 13

67433 Neustadt/Weinstrasse (Germany)

+49 (0) 63 21- 95 82 7 - 0

www.vdocyclecomputing.com