

VDO

CYCLECOMPUTING

*INSTRUCTION MANUAL
BEDIENUNGSANLEITUNG
MANUEL D'INSTALLATION ET D'UTILISATION
MANUALE D'INSTALLAZIONE E FUNZIONAMENTO
INSTALACION Y OPERACIÓN MANUAL
HANDLEIDING*

MC1.0+

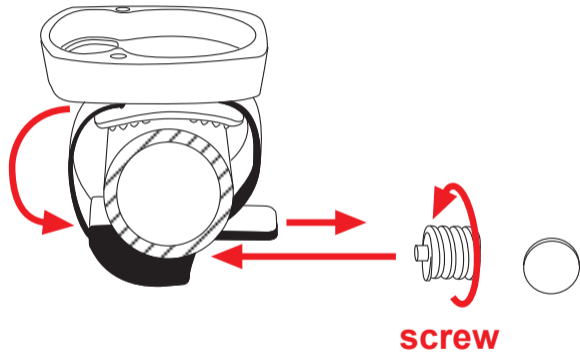
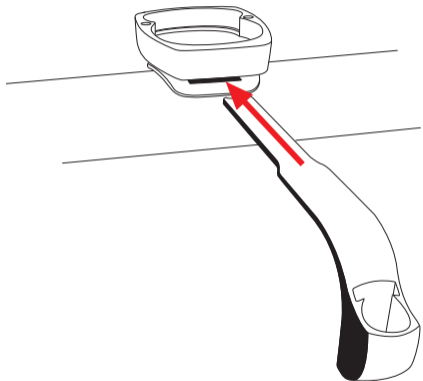

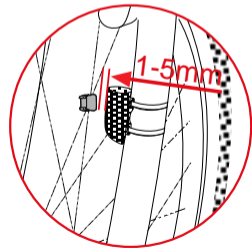
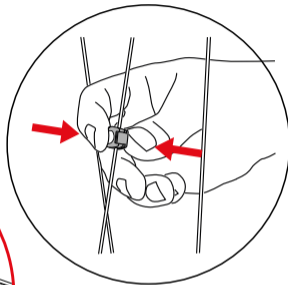
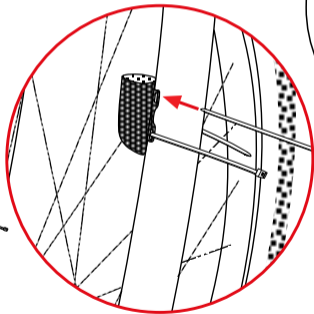
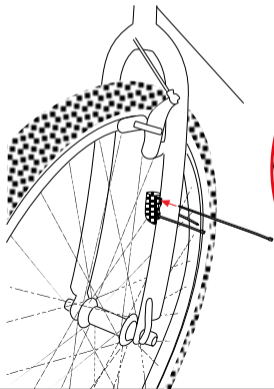

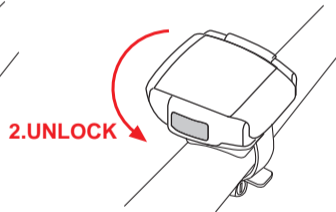
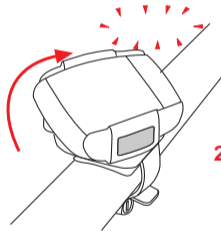
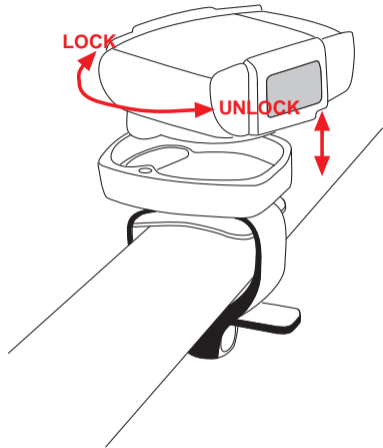

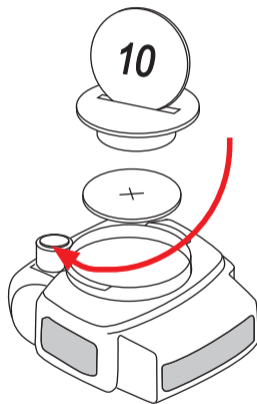
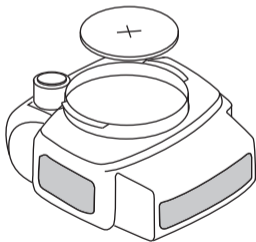
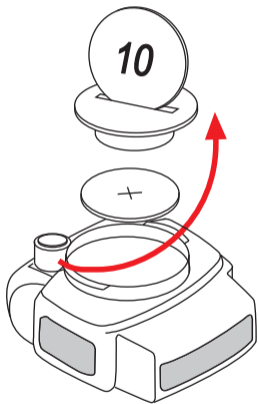

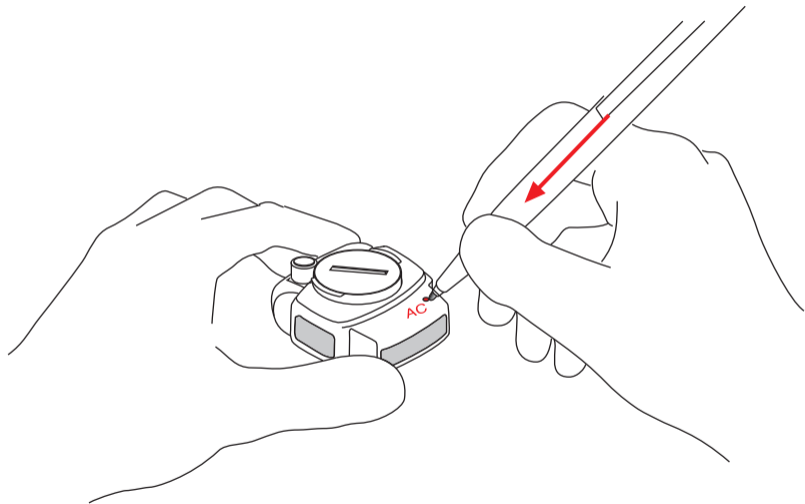

Press AC-Button to Begin
or install battery (P6)



automatic
.....

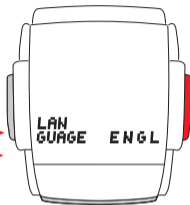

Press MODE 2 for next
press MODE 1 to select

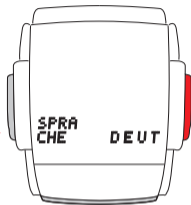

Press MODE 2 for next
press MODE 1 to select



Press MODE 2 for next
press MODE 1 to select



Press MODE 2 for next
press MODE 1 to select

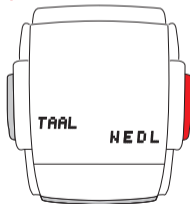

Press MODE 2 for next
press MODE 1 to select



Press MODE 2 for next
press MODE 1 to select

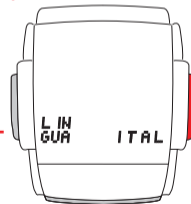

Press MODE 2 for next
press MODE 1 to select

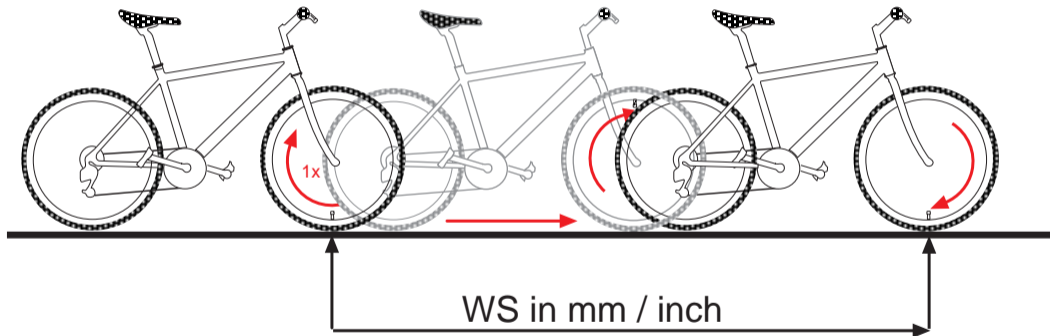

ETRTO		WS in mm KMH	WS in inch MPH
47-305	16x1,75	1272	50,1
47-406	20x1,75	1590	62,6
34-540	24x1 3/8	1948	76,7
47-507	24x1,75	1907	75,1
23-571	26x1	1973	77,7
40-559	26x1,5	2026	79,8
44-559	26x1,6	2051	80,7
47-559	26x1,75	2070	81,5
50-559	26x1,9	2089	82,2
54-559	26x2,00	2114	83,2
57-559	26x2,125	2133	84,0
37-590	26x1 3/8	2105	82,9
20-571	26x3/4	1954	76,9

ETRTO		WS in mm KMH	WS in inch MPH
32-630	27x1 1/4	2199	86,6
40-622	28x1,5	2224	87,6
47-622	28x1,75	2268	89,3
40-635	28x1 1/2	2265	89,2
37-622	28x1 3/8	2205	86,8
18-622	700x18C	2102	82,8
20-622	700x20C	2114	83,2
23-622	700x23C	2133	84,0
25-622	700x25C	2146	84,5
28-622	700x28C	2149	84,6
32-622	700x32C	2174	85,6
37-622	700x37C	2205	86,8
40-622	700x40C	2224	87,6

SET Metric System



Start at TRIP DIST
Press MODE 1 for 3 sec.

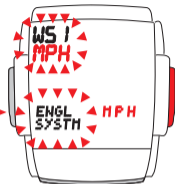

Press MODE 2 to select
between KMH and MPH

SET WS 1



Press MODE 1
to set WS1



Press MODE 2
to increase



Press MODE 1 to
switch and
MODE 2 to increase
continue for
all 4 digits

SET WS 2



Press MODE 2
to increase



Press MODE 1
to switch

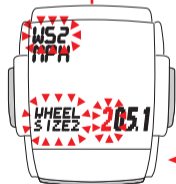

Press MODE 1
3 sec. to end



Press MODE 1 to set WS2
Press MODE 1 3 sec.
to end without setting WS2

SET Clock

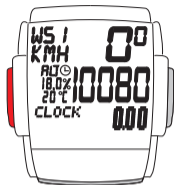

Press MODE 1
3sec.to start



Press MODE 2 to
switch between
24h or 12h



Press MODE 1
to set the hours

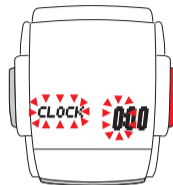

MODE 2 to
increase the hours



Press MODE 1
3 sec. to end

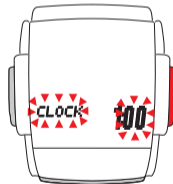
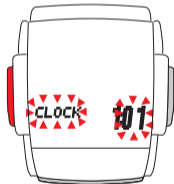

Press MODE 2
to increase the
minutes

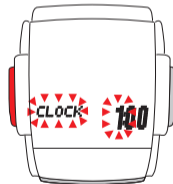

Press MODE 1
to set the minutes

Set Navigator

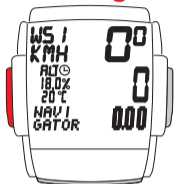

Press MODE 1
3sec.to start



Press MODE 2
to increase



Press MODE 1
to switch



Press MODE1 3 sec. to end
after you set the navigator



Reset Navigator



Important:
Navigator in Display



Press MODE 2
to reset



Set ODOMETER

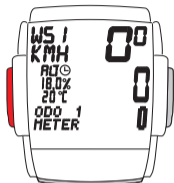

Press MODE 1
3sec.to start



Press MODE 2
to increase



Press MODE 1
to switch



Press MODE1
3 sec. to end
after you set
the odometer



BIKE CHECK



Press any button
BIKE CHECK disappears



The service icon will remain flashing.
Another 50 km/35 mi.



Then the service interval
icon will also disappear

Set Home altitude

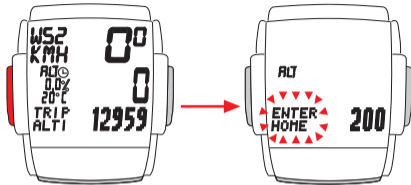

Press **MODE 1**
3sec.to Enter Home Altitude

Re-calibrating altimeter

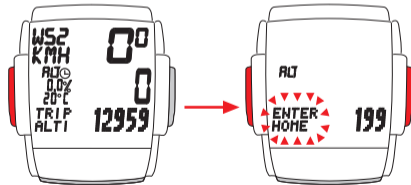

Press **MODE 1**
3sec.to Enter Home Altitude

Press **MODE1+MODE2**
3sec. to recalibration

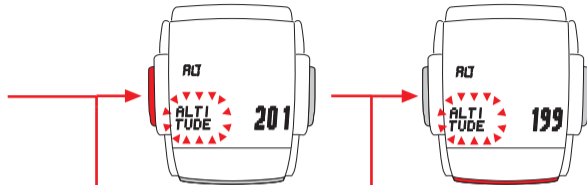

Press **MODE 1**
to decrease previous value
Hold down to quickly scroll

Press **ALTI**
3sec. to end

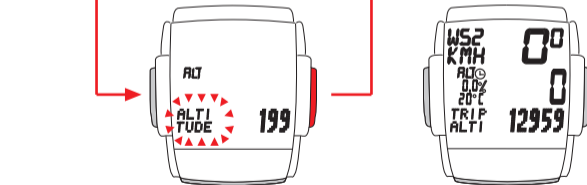

Press **MODE 2**
to increase previous value
Hold down to quickly scroll

Correction of actual altitude



Press ALTI
3sec. to Enter Real Altitude

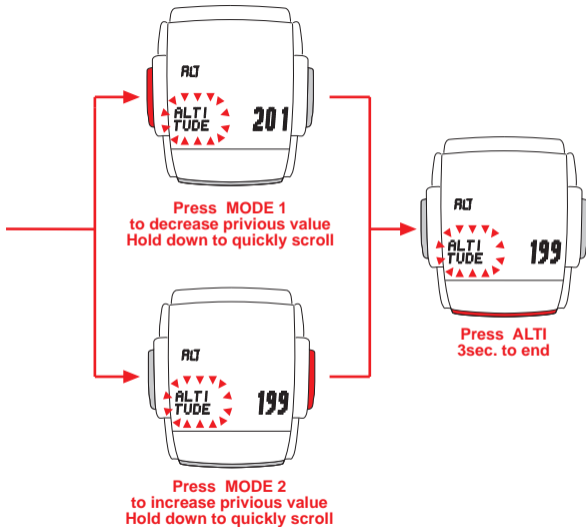
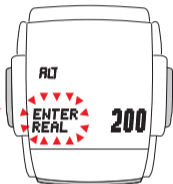

Inhaltsverzeichnis

Vorwort

Informationen zur Höhenmessung

- 1. Montage
 - 1.1 Montage der Lenkerhalterung
 - 1.2 Montage des Senders
 - 1.3 Montage des Magneten
 - 1.4 Twist-Click Montage des Computers in der Halterung
 - 1.5 Einbau der Batterie in den Computerkopf
- 2. Erste Inbetriebnahme des MC 1.0
 - 2.1 Grundsätzliches zur Bedienung
 - 2.2 Abfrage von Informationen
 - 2.3 Einstellmodus aufrufen
 - 2.3.1 Tastenfunktion im Einstellmodus
 - 2.4 Auswahl der Sprache
 - 2.5 Einstellen der Radgröße
 - 2.5.1 Wie wird die Radgröße korrekt gemessen??
 - 2.5.2 Einstellen der Radgröße
 - 2.5.3 Umschalten der Radgröße von WS1 auf WS 2
 - 2.6 Einstellen der Uhr
 - 2.7 Der NAVIGATOR
 - 2.7.1 Einstellen des NAVIGATOR
 - 2.7.2 NAVIGATOR auf Null zurückstellen
 - 2.8 Einstellen Gesamtkilometer
 - 2.9 Manuelle Stoppuhr
- 3 Informationen auf Null zurückstellen
- 4 SERVICE INTERVALL-Anzeige
- 5 SLEEP-MODUS
- 6 Altimeter-Informationen des MC 1.0
 - 6.1 Die Starthöhe
 - 6.1.1 Bedeutung der Starthöhe
 - 6.1.2 Einstellen der Starthöhe
 - 6.1.3 Automatische Korrektur der Starthöhe
 - 6.2 Korrektur der aktuellen Höhe
- 7 Fehlerbehebung
- 8 Garantiebestimmungen
- 9 Technische Daten
- 10 Verpackungsinhalt

Vorwort

Wir freuen uns, dass Sie sich für ein VDO Modell entschieden haben.
Je besser Sie mit diesem Modell vertraut sind, desto mehr Freude werden Sie beim Fahren haben.

Deshalb unsere Bitte:

Lesen sie die in dieser Bedienungsanleitung für Sie zusammengestellten Informationen. Sie erhalten wichtige Hinweise zur Bedienung, damit Sie die technischen Vorteile Ihres VDO MC 1.0 voll nutzen können.

Wir wünschen Ihnen viel Freude beim Radfahren mit VDO
CYCLE PARTS GMBH

Wichtige Informationen zur Höhenmessung

Die Höhenmessung im MC 1.0 funktioniert über Messung des Luftdrucks. Der Luftdruck wird vom MC 1.0 gemessen und in eine entsprechende Höhenangabe umgerechnet. Je nach Luftdruck (Wetter) können dabei unterschiedliche Höhenangaben für den gleichen Ort angezeigt werden. Bei der Einstellung der Starthöhe wird der gemessene Luftdruck der von Ihnen eingestellten Starthöhe zugeordnet.

Bei einer Wetteränderung verändert sich der Luftdruck. Damit diese Luftdruck-Änderung nicht als Höhenänderung angezeigt wird, muß der MC 1.0 nachjustiert werden. Für diese Nachjustierung hat der MC 1.0 eine automatische Luftdruck-Korrektur (Siehe Kapitel 6.1.2) Auch während einer Tour kann sich der Luftdruck wetterbedingt ändern. Beim MC 1.0 können Sie auch die aktuelle Höhe nachjustieren (siehe Kapitel 6.2).

Ohne korrekte Starthöhe können sie keine korrekte Höhenmessung erreichen.

Für die Luftdruck-Messung hat der MC 1.0 am Boden eine Messbohrung.
Diese Messbohrung darf nie verschlossen werden.
Bitte regelmäßig reinigen,
Nicht mit spitzem Gegenstand in die Mess-Bohrung drücken.

1.Montage

1.1 Montage der Lenkerhalterung

Die Lenkerhalterung ist für Lenker jeden Durchmessers geeignet. Überlegen Sie vor der Montage des Computers, mit welcher Hand, rechts oder links, Sie den Computer bedienen wollen. Entsprechend sollten Sie die Lenkerhalterung auf der rechten oder linken Seite des Lenkers montieren. Die Lenkerhalterung aufsetzen, die Schraubschelle einführen und mit der Feststellschraube anziehen.

Achtung: Probieren Sie erst aus, in welcher Position der Lenkerhalterung (Neigung) Sie die Anzeige des Computers am Besten ablesen können. Erst wenn Sie die richtige Position gefunden haben, können Sie die Schelle durch Anziehen der Schraube am Lenker befestigen.

P1

1.2 Montage des Senders

Entsprechend der Montage der Lenkerhalterung sollte auch der Sender an der gleichen Seite der Gabel montiert werden. Den Sender mit der Kurvenseite zu den Speichen montieren. Siehe Zeichnung

Achtung: Kabelbinder noch nicht fest anziehen, erst den Sender und den Magneten korrekt justieren, dann die Kabelbinder endgültig festziehen.

1.3 Montage des Magneten

Der Abstand zwischen Magnet und Sensor soll 1 bis max. 5mm betragen. Wenn Sie diesen Abstand nicht erreichen können, drehen Sie den Sensor und den Magneten entsprechend auf der Gabel bzw. auf der Speiche. Der Magnet muß mit der Magnetmitte genau auf die Markierung am Sender ausgerichtet sein. Siehe Zeichnung

P2+P3

1.4 Twist-Click Montage des Computers in der Halterung

Für die VDO CYTEC Computer wurde das TWIST-CLICK-System entwickelt. Auch der neue MC 1.0 hat das TWIST-CLICK-System. Der Computerkopf wird auf die Lenkerhalterung aufgesetzt und mit einem Dreh nach rechts bis zum Anschlag (TWIST) in die Lenkerhalterung eingerastet (CLICK).

P4

Der Computerkopf lässt sich genauso einfach wieder aus der Lenkerhalterung herausnehmen.

Drehen Sie den Computerkopf nach links bis zum Anschlag. Heben Sie den Computerkopf aus der Lenkerhalterung.

Achtung: Computerkopf beim Aufsetzen/ Abnehmen nicht Drücken oder Ziehen.

1.5 Einbau der Batterie (3V Type 2032) in den Computerkopf

Der Computer wird ohne eingebaute Batterie ausgeliefert, um nicht unnötig Batterie zu verbrauchen. Vor dem ersten Start müssen Sie deshalb die Batterien noch einbauen.

Achtung: Nach dem Einlegen der Batterie werden Sie vom MC 1.0 aufgefordert, die Sprache für die Anzeige der Informationen auszuwählen.
Siehe Kapitel 2.4

P5

Wenn der Computer nach einem Batteriewechsel nicht einwandfrei funktioniert, drücken Sie die AC-Taste auf der Rückseite des Computers.

Achtung: Bitte nehmen Sie den Computerkopf aus der Halterung wenn Sie Ihr Fahrrad längere Zeit nicht benutzen (**Batterieverbrauch!**)

P6

2. Erste Inbetriebnahme des MC 1.0

2.1 Grundsätzliches zur Bedienung

Bitte machen Sie sich zuerst mit der grundsätzlichen Bedienung des MC 1.0 vertraut, bevor Sie den Computer in Betrieb nehmen.

Der MC 1.0 hat 3 Bedientasten

Links Mitte.....Rechts
MODE1.....ALTI.....MODE2

Die Anzeige

Folgende Informationen sind permanent in der Anzeige

- aktuelle Geschwindigkeit, mit Genauigkeit 0,5 KMH oder MPH
- Metrisches System KMH oder MPH
- Gewählte Radgröße Rad 1 (WS1) oder Rad 2 (WS2)
- Vergleich der aktuellen Geschwindigkeit mit der Durchschnittsgeschwindigkeit
- ALT für Anzeige der aktuellen Höhe
- Aktuelle Steigung/Gefälle in %
- Aktuelle Temperatur in °C oder °F

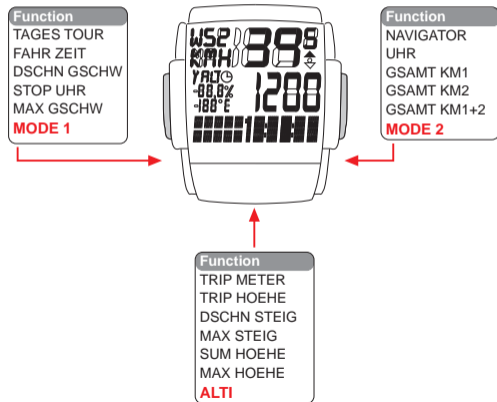

2.2 Abfrage von Informationen

Mit der **MODE1** Taste rufen Sie folgende Informationen ab TAGES TOUR - FAHR ZEIT - DSCHN GSCHW - STOP UHR - MAX GSCHW

TAGES TOUR	Streckenzähler für Ihre Tagestour, bis 999,99 KM
FAHR ZEIT	Fahrzeit Zähler mit automatischem Start/Stop, bis 19:59:59
DSCHN GSCHW	Durchschnitts-Geschwindigkeit, mit 2 Kommastellen
STOP UHR	manuelle Stopuhr, bis 19:59:59
MAX GSCHW	Maximale Geschwindigkeit auf einer Tagestour, Anzeige bis max. 199,5 Km/h

Wichtiger Hinweis: Wenn die Fahrzeit über 19:59:59 hinausgeht, beginnt der Fahrzeitzähler wieder bei 00:00:00. Gleichzeitig wird die Durchschnitts - Geschwindigkeit auf Null zurückgesetzt. Wenn der Zähler für die Tagestour 999,99 KM überschreitet, wird der Zähler auf 000,00 zurückgesetzt. Gleichzeitig wird die Fahrzeit ,die Durchschnitts - Geschwindigkeit und die Durchschnitts-Steigung auf Null zurückgesetzt.

Mit der **MODE2** Taste rufen Sie folgende Informationen ab NAVI GATOR - UHR - GSAMT KM1 - GSAMT KM2 - GSAMT KM1+2

NAVI GATOR	zweiter unabhängiger Tagesstreckenzähler, kann separat auf Null zurückgestellt werden, oder auf einen Wert eingestellt werden, zählt ab dem eingestellten Wert vorwärts
UHR	aktuelle Uhrzeit, mit 12 oder 24 h Anzeige
GSAMT KM1	Gesamtkilometerzähler (Summe aller Tagestouren) für Rad 1, bis 99.999 KM oder Meilen
GSAMT KM2	Gesamtkilometerzähler (Summe aller Tagestouren) für Rad 2, bis 99.999 KM oder Meilen
GSAMT KM1+2	Gesamtkilometerzähler (Summe aller Tagestouren), Summe der Gesamtkilometer von Rad 1 plus Rad 2, bis 199.999 KM oder Meilen

Wichtiger Hinweis: Beim Umschalten von Meilen-Anzeige auf Kilometer-Anzeige werden die Daten in der Gesamtstrecken-Anzeige auf Null gesetzt, wenn mehr als 62.111 Meilen in KM umgewandelt werden sollen. (62.111 Meilen entspricht ca. 100.000 KM, Anzeige reicht nur bis 99.999 KM).

Mit der **ALTI** Taste rufen Sie folgende Informationen ab TRIP METER-TRIP HOEHE-DSCHN STEIG-MAX STEIG-SUM HOEHE-MAX HOEHE

TRIP METER	Anzeige der gefahrenen Höhenmeter des aktuellen Trips, nur positive Veränderungen der Höhe werden gemessen und verarbeitet, wenn gleichzeitig Geschwindigkeits-Impulse verarbeitet werden.
TRIP HOEHE	Anzeige der höchsten erreichten Höhe auf dem aktuellen Trip (Max 6000 m)
DSCHN STEIG	Anzeige der durchschnittlichen Steigung (in %) für den aktuellen Trip
MAX STEIG	Anzeige der maximalen Steigung (in %) für den aktuellen Trip
SUM HOEHE	Anzeige der Summe der gefahrenen Höhenmeter aller bisher gefahrenen Trips (Anzeige KM (0,9 = 900m))
MAX HOEHE	Anzeige der höchsten erreichten Höhe aller bisher gefahrenen Trips

2.3 Einstellmodus für die Fahrradfunktionen aufrufen

Jeder Einstellmodus für die Fahrradfunktionen wird immer mit der MODE1 Taste aufgerufen
Zum Aufrufen des Einstellmodus muß die MODE1 Taste für 3 sec. gedrückt werden.
Die Einstellmodi werden von verschiedenen Information in der Anzeige aus aufgerufen.

Sie wollen einstellen	Sie brauchen dazu folgende Information in der Anzeige
Radgröße 1 und Radgröße 2	TAGES TOUR
Uhr	UHR
Gesamtkilometer für Rad 1	GSAMT KM1
Gesamtkilometer für Rad 2	GSAMT KM2
Navigator, zweiter Tagesstreckenzähler	NAVIGATOR

2.3.1 Tastenfunktion im Einstellmodus

Wenn Sie mit der MODE1 Taste einen Einstellmodus aufgerufen haben, haben die Tasten in diesem Einstellmodus folgende (veränderte) Funktion

MODE1 Taste :Springen von Ziffer zu Ziffer, Beenden des Einstellmodus (M1 für 3 Sekunden drücken)

MODE2 Taste: Erhöhen/Verändern der ausgewählten Ziffer, Auswählen von Einstellungen

2.4 Auswahl der Sprache

Nach dem Einlegen der Batterie oder nachdem Sie die AC-Taste auf der Rückseite des Computers gedrückt haben, fordert der MC 1.0 Sie automatisch auf, die Sprache für die Anzeige der Daten festzulegen.

D
MC
1.0
Nach dem Einlegen der Batterie meldet sich der MC 1.0 noch in Englisch (Standardsprache) mit dem Text "ENJOY YOUR MC 1.0"
(Wir wünschen Ihnen viel Spaß mit dem MC 1.0)

Danach fordert der MC 1.0 Sie automatisch auf, Ihre Sprache für die Anzeige der Informationen auszuwählen.

Der MC 1.0 meldet sich nacheinander in der Anzeige in 7 Sprachen:

ENTER LANGUAGE, -- EINGABE SPRACHE--CHOIX LANGUE--REGOL LINGUA--ENTER TAAL--AJUST LENGUA--USTAW JEZYK.

Nach dieser automatischen Aufforderung können Sie Ihre Sprache auswählen.

In der Anzeige steht jetzt "LANGUAGE ENGL"

Mit der MODE2 Taste (rechte Taste), können Sie die weiteren Sprachen in die Anzeige bringen.

Ablauf: LANGUAGE ENGL -M2-SPRACHE DEUT- M2-LANGUE FRAN -M2-LINGUA ITAL- M2-TAAL NEDL -M2-LENGUA ESPAN -M2-JEZYK POLSK

Wenn Ihre gewünschte Sprache in der Anzeige erscheint, drücken Sie zur Bestätigung die MODE1 Taste für 3 sec.

Ihre Sprachauswahl ist jetzt gespeichert, alle weiteren Anzeigen erfolgen anschließend in der von Ihnen gewählten Sprache.

In der Anzeige steht jetzt: TAGES TOUR (wenn Sie Deutsch als Sprache gewählt haben).

2.5 Einstellen der Radgröße

Die Radgröße wird im Computer MC 1.0 mit WS (Wheelsize) = Radumfang bezeichnet. Im MC 1.0 können Sie zwei verschiedene Radgrößen für zwei Fahrräder einstellen (z.B. Rennrad und Mountainbike) Als Standardwerte sind abgespeichert für

Radumfang1 WS1 = 2155 mm Radumfang

Radumfang2 WS2 = 2000 mm Radumfang

Achtung: Nach einem Batteriewechsel werden automatisch diese Standardwerte verwendet. Nach einem Batteriewechsel müssen Sie deshalb die korrekte Radgröße für Ihr Fahrrad neu einstellen.

2.5.1 Wie wird die Radgröße korrekt gemessen?

Dazu stellen Sie Ihr Fahrrad so, daß das Ventil des Vorderrades genau senkrecht zum Boden zeigt. Markieren Sie diese Stelle mit einem Strich. Anschließend schieben Sie das Fahrrad so lange vorwärts, bis das Vorderrad eine Umdrehung gemacht hat, bis also das Ventil wieder senkrecht zum Boden steht. Markieren Sie erneut diese Stelle. Messen Sie jetzt mit einem Metermaß die Strecke von Markierung 1 zu Markierung 2. Der Abstand dieser beiden Markierungen ist Ihre Radgröße = Abrollumfang des Rades. Der so gemessene Wert wird als Radgröße in den Computer eingegeben.

Wenn Sie die Anzeige in Kilometern haben wollen, müssen Sie die Radgröße in mm eingeben, wenn Sie für die Anzeige Meilen ausgewählt haben, müssen Sie die Radgröße in Zoll (in) eingeben.

Wenn Sie KMH gewählt haben, werden die Höhenangaben in Meter und die Temperatur in °C angezeigt.

Wenn Sie MPH gewählt haben, werden die Höhenwerte in Fuss (ft) und die Temperaturwerte in °F angezeigt.

Eine Tabelle der gebräuchlichen Radgrößen und der passenden Eingabewerte in mm und inch finden Sie im Illustrationsheft unter P9.

P8

P9

2.5.2 Einstellen der Radgröße

Schritt 1: Holen Sie mit der MODE1 Taste die Information TAGES TOUR in die Anzeige.

Schritt 2: Drücken Sie die MODE 1 Taste für 3 sec. In der Anzeige sehen Sie oben "WS1" und "KMH" oder "MPH" blinken. In der unteren Anzeige erscheint im Wechsel "EINGABE MESS SYSTM" und "KMH" oder "EINGABE ENGL SYSTM" und "MPH".

Schritt 3: Mit der MODE 2 Taste können Sie auswählen, ob Sie Kilometer = KMH oder Meilen = MPH angezeigt haben möchten.

Schritt 4: Wenn Sie die KMH oder MPH Anzeige ausgewählt haben geht es weiter mit der MODE1 Taste (kurz 0,1 sec.) In der unteren Anzeige sehen Sie im Wechsel "EINGABE RADUMFANG 1" und 2155. Die letzte Ziffer "5" blinkt.

Schritt 5: Mit den Tasten MODE1 und MODE 2 stellen Sie die gemessene Radgröße1 ein. MODE2 erhöht den blinkenden Wert, MODE1 springt auf die nächste Ziffer, (Siehe hierzu auch Einstellmodus Kapitel 2.3)

Schritt 6: Wenn Sie die letzte Ziffer Ihrer Radgröße 1 eingegeben haben und die MODE1 Taste drücken, springt der Computer automatisch in den Einstellmodus für die Radgröße 2. In der unteren Anzeige sehen Sie im Wechsel "EINGABE RADUMFANG 2 und 2000. Die letzte Ziffer "0" blinkt. Stellen Sie die Radgröße 2 ein, wie unter Schritt 5 beschrieben. Sollten Sie keine Radgröße 2 einstellen wollen, können Sie den Einstellmodus durch Drücken der MODE1 Taste (3 Sekunden) jetzt verlassen

Schritt 7: Wenn Sie die Radgröße 2 eingestellt haben, drücken Sie die MODE1 Taste für 3 sec. Damit beenden Sie die Einstellung der Radgrößen. Der Computer springt in die Anzeige TAGES TOUR zurück.

Achtung: Wenn Sie den Einstellmodus verlassen, ohne die Einstellung komplett beendet zu haben, arbeitet der Computer möglicherweise mit falschen Einstellwerten, die zu falschen Informationen in der Anzeige führen.

2.5.3 Umschalten von Radgröße 1 auf Radgröße 2

Zum Umschalten der Radgröße von Radgröße 1 auf Radgröße 2 (und umgekehrt), drücken Sie die Tasten M1 und M2 **gleichzeitig für 3 Sekunden**.

Achtung: Beim Umschalten der Radgröße von 1 auf 2 (und umgekehrt) werden die Daten von Radgröße 1 für Tagesstrecke, Fahrzeit, Durchschnittsgeschwindigkeit, Maximal-Geschwindigkeit, gefahrene Tages - Höhenmeter, Durchschnitt-Steigung, Maximale Steigung und Maximale Tages - Höhe auf Null zurückgestellt. Die Werte werden nach dem Umschalten auf Radgröße 2 neu für Radgröße 2 ermittelt (und umgekehrt).

2.6 Einstellen der Uhr

Der MC 1.0 hat eine Uhr mit Stunden und Minuten-Anzeige. Die Uhr kann wahlweise auf 12 oder 24-Stunden Anzeigemodus eingestellt werden. Zum Einstellen der Uhr gehen Sie folgendermaßen vor:

Schritt 1: Holen Sie mit der MODE2 Taste die Information UHR in die Anzeige

Schritt 2: Drücken Sie die MODE1 Taste (3 sec.) Der Einstellmodus für die Uhr wird gestartet. In der unteren Anzeige sehen Sie im Wechsel "EINGABE UHR" und "24".

Schritt 3: Mit der MODE2 Taste können Sie auswählen, ob die Uhr im 24 oder 12 Stunden Modus anzeigen soll.

Schritt 4: Mit der MODE1 Taste rufen Sie jetzt die Einstellung der Stunden auf, Die Stundenanzeige blinkt, mit der MODE2 Taste können Sie die Stundenanzeige verändern.

Schritt 5: Mit der MODE1 Taste rufen Sie jetzt die Einstellung der Minutenanzeige auf. Die Minutenanzeige blinkt, mit der MODE2 Taste können Sie die Minutenanzeige verändern.

Schritt 6: Wenn Sie Stunden und Minuten korrekt eingestellt haben, beenden Sie den Einstellmodus für die UHR mit einem Druck auf die Taste MODE1 für 3 Sekunden.

2.7 Der NAVIGATOR

Der NAVIGATOR ist ein zweiter, unabhängiger Tages-Streckenzähler.

Dieser zweite Tages-Steckenzähler kann

- unabhängig einzeln auf Null zurückgestellt werden
- auf einen Wert voreingestellt werden, von diesem Wert ausgehend wird dann die Strecke gemessen (vorwärts gezählt).

Der NAVIGATOR ist ein große Hilfe beim Nachfahren von Tourenvorschlägen aus Tourenbüchern (z.B. Moser Guide) oder Biker-Zeitschriften.

Lautet z.B. die Anweisung "fahren Sie 1,6 KM, dann rechts abbiegen, dann 1,3 KM und scharf links abbiegen", dann können Sie diese Anweisung mit dem NAVIGATOR genau verfolgen. Wenn Sie die Abzweigung bei KM 1,6 erreicht haben, setzen Sie den NAVIGATOR auf Null zurück und folgen der zweiten Anweisung 1,3 KM. An dieser Abzweigung setzen Sie den NAVIGATOR erneut auf Null zurück und folgen der nächsten Anweisung aus dem Tourenbuch.

Der NAVIGATOR kann auch auf einen Wert voreingestellt werden und zählt ab diesem eingestellten Wert vorwärts.

Sie wollen z.B. eine Tour fahren, können oder wollen aber nicht an der im Tourenbuch beschriebenen Stelle bei 0 KM starten, sondern an einer anderen Stelle in die Tour einsteigen, z.B. bei KM 5,3. Diesen Wert 5,3 können Sie in den NAVIGATOR eingeben. Der NAVIGATOR zählt nach der Eingabe ab 5,3 KM aufwärts.

Wenn Sie sich auf einer Tour verfahren haben, können Sie die Kilometerangabe von der Stelle, an der Sie sich verfahren haben wieder neu einstellen und Ihre Fahrt nach Roadbook fortsetzen.

2.7.1 Einstellen des NAVIGATOR

Schritt 1: Holen Sie mit der MODE2 TASTE die Information NAVIGATOR in die Anzeige

Schritt 2: Drücken sie die MODE1 Taste für 3 sec. In der unteren Anzeige erscheint im Wechsel "EINGABE NAVIGATOR" und "000.00", die letzte Ziffer "0" blinkt.

Schritt 3: Mit der MODE2 Taste können Sie die blinkende Ziffer erhöhen, mit der MODE1 Taste können Sie zur nächsten Ziffer 000.00 springen, usw.

Schritt 4: Wenn Sie den NAVIGATOR eingestellt haben, beenden Sie den Einstellmodus mit der MODE1 Taste (3 sec. drücken). In der Anzeige sehen Sie NAVIGATOR und den von Ihnen eingestellten Wert. Von diesem Wert ausgehend zählt der MC 1.0 beim Weiterfahren vorwärts.

2.7.2 NAVIGATOR auf Null zurückstellen

Schritt 1: Holen Sie mit der MODE2 TASTE die Information NAVIGATOR in die Anzeige

Schritt 2: Drücken Sie die MODE2 Taste für 3 sec., der Wert wird auf Null zurückgestellt. Der NAVIGATOR zählt beim Weiterfahren jetzt von Null aus vorwärts.

Achtung: Achten Sie beim Zurückstellen unbedingt darauf, dass auch die Information NAVIGATOR in der Anzeige ist. Wenn die Information NAVIGATOR nicht in der Anzeige ist, setzen Sie alle anderen Informationen auf Null zurück.

2.8 Einstellen Gesamtkilometer

Beim MC 1.0 können Sie die gefahrenen Gesamtkilometer (getrennt für Rad 1 und Rad 2) nach einem Batteriewechsel wieder einstellen.

Schritt 1: Holen Sie mit der MODE2 Taste die Information GSAMT KM1 oder GSAMT KM2 in die Anzeige (je nach dem, ob Sie KM1 oder KM2 einstellen wollen).

Schritt 2: Drücken Sie die MODE1 Taste für 3 sec. In der unteren Anzeige sehen Sie im Wechsel "EINGABE GSAMT KM1" oder "EINGABE GSAMT KM2" und den entsprechenden Wert (letzte Ziffer blinkt)

Schritt 3: Mit der MODE2 Taste verändern Sie diesen Wert, mit der MODE1 Taste springen Sie auf die nächste Ziffer usw.

Schritt 4: Wenn Sie die Einstellung der Gesamtkilometer 1 oder 2 beendet haben, verlassen sie den Eingabemodus mit der MODE1 Taste (3 sec. drücken).

P13

P14

2.9. Manuelle Stoppuhr

Der MC 1.0 hat neben der automatischen Fahrzeit Ermittlung mit automatischem Start/Stop auch noch eine manuelle Stoppuhr. Die manuelle Stoppuhr zählt bis 19:59:59 HH:MM:SS Die manuelle Stoppuhr kann auf zwei Wegen aufgerufen und gestartet werden.

- 1. Direktstart:** MODE1 und MODE2 Taste kurz drücken. Die Stoppuhr wird in die Anzeige geholt **und** gleichzeitig gestartet. Beim Downhill-Start reicht ein kurzer Druck auf die Tasten MODE1 und MODE2 um die Stoppuhr in der Anzeige zu sehen und gleichzeitig zu starten.
- 2. Auswahl:** Mit der M1 Taste wird die Stoppuhr zuerst in die Anzeige geholt. Mit MODE1 + MODE2 gleichzeitig kurz drücken wird die Stoppuhr dann gestartet.

Während die Stoppuhr läuft, können Sie weitere Informationen abfragen. die Stoppuhr läuft im Hintergrund weiter. Eine laufende Stoppuhr erkennen Sie am Symbol in der Anzeige. Sie können die Stoppuhr anhalten / weiter laufen lassen in dem Sie MODE 1 + MODE 2 drücken.

3.0 Informationen auf Null zurückstellen

Mit der MODE2 Taste werden die Informationen auf Null zurückgestellt Dazu wird die M2 Taste für 3 Sekunden gedrückt. Folgende Informationen für eine Tagestour werden gleichzeitig auf Null zurückgestellt
TAGES TOUR--FAHR ZEIT--DSCHN GSCHW--MAX GSCHW-- TRIP METER--TRIP HOEHE--DSCHN STEIG--MAX STEIG-

Einzel , unabhängig auf Null zurückstellen kann man folgende Information

NAVI GATOR

Holen Sie die Information NAVI GATOR in die Anzeige. MODE2 Taste für 3 Sekunden drücken, die Information wird auf Null zurückgestellt.

STOP UHR

Holen Sie die Information STOP UHR in die Anzeige. MODE2 Taste für 3 Sekunden drücken, die Information wird auf Null zurückgestellt.

SUM HOEHE-MAX HOEHE-GESAMT KM

Diese Summen- Funktionen (Gesamthöhenmeter/Maximal erreichte Höhe Gesamtkilometer) sind besonders vor unbeabsichtigtem Löschen geschützt. Die Funktionen können nur durch einen Batteriewechsel oder durch Drücken der AC-Taste auf Null zurückgestellt werden.

4. SERVICE INTERVALL-Anzeige

Der MC 1.0 hat eine SERVICE INTERVALL-Anzeige. Diese Anzeige erinnert Sie daran, Ihr Fahrrad zur Inspektion zu Ihrem Fachhändler zu bringen.

Die SERVICE INTERVALL-Anzeige arbeitet getrennt für Rad 1 und Rad 2.

Nach jeweils 750 KM wird die SERVICE INTERVALL Anzeige aktiviert.

Das SERVICE INTERVALL-Symbol blinkt und in der unteren Anzeige sehen Sie "RAD CHECK".

Wenn Sie eine der drei Tasten drücken, verschwindet dieser Hinweis aus der unteren Anzeige, Sie können wieder andere Informationen abrufen.

Das SERVICE INTERVALL-Symbol bleibt an, blinkt weiter.

Nach weiteren 50 KM wird das SERVICE INTERVALL - Symbol ebenfalls ausgeschaltet.

5. SLEEP-MODUS

Der MC 1.0 hat einen SLEEP-Modus. Im SLEEP-Modus wird die Anzeige abgeschaltet, nur die UHR Zeit, und das SERVICE INTERVALL-Symbol (sofern aktiv) und das Stoppuhr - Symbol (sofern aktiv) wird noch angezeigt.

Der MC 1.0 geht automatisch nach 5 Minuten in den SLEEP Modus, wenn

- keine Taste betätigt wurde,
- keine Geschwindigkeits-Impulse verarbeitet werden,

Der SLEEP-Modus wird beendet, wenn

- eine Taste betätigt wird,
- ein Geschwindigkeits-Impuls verarbeitet wird / wenn man wieder fährt.

Achtung: Solange der Computer in der Lenkerhalterung sitzt, bleibt auch im Sleep-Modus der Empfänger für die kabellose Funkübertragung eingeschaltet. (Auto Start / Stop) Wenn Sie Ihr Rad längere Zeit nicht benutzen, nehmen Sie den Computer aus der Lenkerhalterung. Das spart Batterie!

6. Die Altimeter-Informationen des MC 1.0

Beim MC 1.0 haben Sie die folgenden Altimeter- Informationen permanent in der Anzeige:

- aktuelle Höhe in Meter oder Feet
- aktuelle Steigung /aktuelles Gefälle in %
- aktuelle Temperatur in °C oder °F

Achtung: Die aktuelle Steigung/ das aktuelle Gefälle wird in 1% Schritten angezeigt. Ein Gefälle wird durch ein Minus-Zeichen angezeigt.

Die aktuelle Steigung wird alle 4 sec. neu berechnet. Für die Berechnung werden die Daten (Höhenänderung und gefahrene Strecke) aus den letzten 12 sec. verwendet. Wenn in den letzten 12 sec. sowohl Steigungen als auch Gefälle gefahren wurden oder unterschiedliche Steigungen/Gefälle (Kuppe oder Rampe) gefahren wurden, kann es zu einer zeitlichen Verzögerung der korrekten Anzeige kommen.

- auf Abruf in der Anzeige (mit **ALTI** Taste aufrufen) TRIP METER-TRIP HOEHE-DSCHN STEIG-MAX STEIG-SUM HOEHE-MAX HOEHE

TRIP METER Anzeige der gefahrenen Höhenmeter des aktuellen Trips, nur positive Veränderungen der Höhe werden gemessen und verarbeitet, wenn gleichzeitig Geschwindigkeits-Impulse verarbeitet werden.

TRIP HOEHE Anzeige der höchsten erreichten Höhe auf dem aktuellen Trip

DSCHN STEIG Anzeige der durchschnittlichen Steigung (in %) für den aktuellen Trip

MAX STEIG Anzeige der maximalen Steigung (in %) für den aktuellen Trip

SUM HOEHE Anzeige der Summe der gefahrenen Höhenmeter aller bisher gefahrenen Trips, Anzeige in KM (0,9KM = 900m)

MAX HOEHE Anzeige der höchsten erreichten Höhe aller bisher gefahrenen Trips

6.1. Einstellen der Start-Höhe

6.1.1 Bedeutung der Starthöhe

Die Höhenmessung im MC 1.0 arbeitet mit einer Luftdruckmessung. Der gemessene Luftdruck wird in die aktuelle Höhe umgerechnet. Damit der MC 1.0 die aktuelle Höhe korrekt anzeigen kann und gefahrene Höhenmeter korrekt berechnen kann, muß die Starthöhe eingegeben werden. Der eingegebenen Starthöhe wird der aktuelle Luftdruckwert zugeordnet. Ändert sich Wetterbedingt der Luftdruck, muß dieser neue, geänderte Luftdruck der (alten) Starthöhe zugeordnet werden. Beim MC 1.0 geht das automatisch mit der ALTI-Korrektur-Funktion (Siehe 6.1.3) Von dieser neuen Starthöhe (neuer Luftdruckwert des Startortes) ausgehend werden alle weiteren Messungen neu berechnet.

Als Starthöhe geben Sie die Höhe Ihres Startortes (Wohnortes) ein. Die Höhe Ihres Startortes (Wohnortes) können Sie aus Strassenkarten/Landkarten entnehmen oder aus einer Höhenangabe z.B. aus einer Höhentafel an einer Berghütte.

Veränderungen des Luftdrucks werden zusätzlich nur dann in gefahrene Höhenmeter umgerechnet, wenn gleichzeitig auch Geschwindigkeits-Impulse gemessen werden. So wird vermieden, dass wetterbedingte Luftdruck-Änderungen in gefahrene Höhenmeter umgerechnet werden.

Ohne Eingabe der Starthöhe können Sie keine korrekten Höhenmessungen erreichen.

Für die Luftdruck-Messung hat der MC 1.0 am Boden eine Messbohrung.

Diese Messbohrung darf nie verschlossen werden. Bitte regelmäßig reinigen! Nicht mit spitzem Gegenstand in die Mess-Bohrung drücken.

6.1.2 Einstellen der Starthöhe

Schritt 1: Holen Sie mit der ALTI -Taste die Funktion TRIP METER in die Anzeige. Drücken Sie die MODE1 -Taste für 3 Sekunden. In der Anzeige sehen Sie EINGABE START HOEHE und eine Zahl, die die bisher eingestellte Starthöhe anzeigt.

Schritt 2: Mit der MODE2 Taste erhöhen Sie die eingestellte Zahl. Taste gedrückt halten =Schneller Durchlauf. Mit der MODE1 Taste verringern Sie die eingestellte Zahl. Taste gedrückt halten =Schneller Durchlauf. Einstellbereich von -300 bis +6.000 Meter/ -984 bis 19685 feet

Schritt 3: Wenn Sie die Starthöhe eingestellt haben, beenden Sie die Einstellung mit der ALTI Taste, 3 Sekunden drücken. Sie haben danach die Funktion TRIP METER wieder in der Anzeige. Abhängig von der eingestellten Starthöhe kann auch die aktuelle Höhe neu angezeigt werden.

P16

6.1.3 Automatische Korrektur der Starthöhe

Bei einer Luftdruckänderung zeigt der MC 1.0 die entsprechende neue aktuelle Höhe an.

Diese neue aktuelle Höhe kann von Ihrer eingestellten Starthöhe abweichen (gleicher Ort, aber geänderter Luftdruck).

Mit der automatischen Korrektur der Starthöhe können Sie dem geänderten Luftdruckwert die von Ihnen eingestellte Starthöhe zuordnen (Rekalibrierung).

Alle weiteren Messungen werden von der eingestellten Starthöhe aus vorgenommen.

Schritt 1: Holen Sie mit der ALTI -Taste die Funktion TRIP METER in die Anzeige. Drücken Sie die MODE1 -Taste für 3 Sekunden. In der Anzeige sehen Sie EINGABE START HOEHE und eine Zahl, die die bisher eingestellte Starthöhe anzeigt.

Schritt 2: Drücken Sie die MODE1 + MODE2 gleichzeitig für 3 sec. Der aktuelle Luftdruck wird jetzt automatisch der eingestellten Starthöhe zugeordnet (Rekalibrierung). Die aktuell angezeigte Höhe stimmt wieder mit der von Ihnen eingestellten Starthöhe überein.

P17

6.2 Korrektur der aktuellen Höhe

Beim MC 1.0 kann auch die aktuell angezeigte Höhe korrigiert werden. Während einer Tour ändert sich der Luftdruck sowohl durch die gefahrenen Höhenmeter als auch durch Wetteränderungen. Damit die wetterbedingte Änderung des Luftdrucks korrigiert werden kann, kann man beim MC 1.0 die aktuelle Höhe korrigieren. Wenn Sie während einer Tour ein Schild mit einer Höhenangabe sehen, können Sie diese Höhe als Ihre aktuelle Höhe eingeben.

Schritt 1: Holen Sie mit der ALTI-Taste irgendeine ALTI-Funktion in die Anzeige.

Schritt 2: Drücken Sie die ALTI-Taste für 3 sec. In der Anzeige sehen Sie die Aufforderung EINGABE ECHTE HOEHE und eine Zahl, die die bisherige Höhe anzeigt.

Schritt 3: Mit der MODE 1 Taste verringern Sie den Wert, mit der MODE 2 Taste erhöhen Sie den Wert.

Schritt 4: Sie beenden die Korrektur der aktuellen Höhe durch Drücken der ALTI-Taste für 3 sec.

In der Anzeige sehen Sie jetzt die von Ihnen eingestellte aktuelle Höhe. Der aktuell gemessene Luftdruck wird jetzt dieser neuen Höhe zugeordnet.

7. Fehlerbehebung

Hier finden Sie eine Liste möglicher Fehler, ihrer Ursachen und was sie dagegen tun können.

Fehler	Mögliche Ursache	Behebung
halbe Segmente in der Anzeige (z.B. nach einem Batteriewechsel)	Computer-Software läuft nach Batteriewechsel nicht korrekt	AC-Taste auf der Gehäuse-Rückseite betätigen
Keine Geschwindigkeits-Anzeige	Abstand von Sender zu Magnet zu groß	Position von Sender und Magnet korrigieren
Keine Geschwindigkeits-Anzeige	Computerkopf nicht korrekt in der Lenkerhalterung eingerastet.	Computerkopf in die Lenkerhalterung setzen, bis zum Anschlag (CLICK) drehen
Keine Geschwindigkeits-Anzeige	Radumfang ist nicht korrekt eingestellt oder steht auf Null	Radumfang einstellen
Anzeige wird schwach	Batterie leer	Batterie prüfen, evtl. ersetzen
Anzeige wird schwach	Temperaturen unter 5° machen die Anzeige träge	Bei normalen Temperaturen arbeitet die Anzeige wieder normal
keine Höhenanzeige	Computer eingeschaltet ?	Computer einschalten (irgendeine Taste drücken)
Höhenmeter werden nicht gemessen	Geschwindigkeits-Impulse werden evtl. nicht verarbeitet	siehe Informationen zu "Keine Geschwindigkeits-Anzeige"

P18

8. Garantiebestimmungen

Für das VDO Modell MC 1.0 gewähren wir eine Garantie von 5 Jahren ab Kaufdatum. Die Garantie beschränkt sich auf Material- und Verarbeitungsfehler. Diese Garantie gilt für den Computerkopf, den Sensor, die Lenkerhalterung, Diese Garantie erstreckt sich nicht auf Kabel ,Batterien.

Die Garantie ist nur gültig, wenn der Fahrradcomputer nicht geöffnet wurde, keine Gewalt angewendet wurde, keine mutwillige Beschädigung vorliegt.

Der Reklamation muß der Kaufbeleg beigefügt sein. Bei einer berechtigten Reklamation erhalten Sie von uns ein vergleichbares Austauschgerät.

Ein Anspruch auf Ersatz des identischen Modells besteht nicht, da wir, bedingt durch Modellwechsel Ihr Modell evtl. nicht mehr vorrätig haben.

Bitte wenden sie sich bei Reklamationen an den Händler, bei dem Sie den VDO MC 1.0 gekauft haben, oder schicken sie die Reklamation direkt an

CYCLE PARTS GMBH

Große Ahlmühle 33

D-76865 Rohrbach

Für technische Fragen steht Ihnen auch unsere Service-Hotline 0049-6349-990597 zur Verfügung

Im Zuge der technischen Weiterentwicklung behalten wir uns Technische Änderungen vor.

9. Technische Daten

Abmessungen		
Computer	45 x 52 x 16 mm	Gewicht 45 g
Sender		Gewicht 20 g
Lenkerhalterung		Gewicht 15 g
Batterien	Computer	3V, Type 2032
	Sender	12 V, Type V23GA
Temperaturbereich	LCD-Anzeige	-15 °C bis +80 °C
Geschwindigkeitsbereich	Minimum 2,5 km/h	Maximum 120 km/h bei WS = 3999
Tagesstreckenzähler		bis 999,99 KM oder M
NAVIGATOR		bis 999,99 KM oder M
Gesamtstreckenzähler 1		
Gesamtstreckenzähler 2		bis 99.999 KM oder M
Gesamtstreckenzähler 1+2		bis 199.999 KM oder M
Radumfang	min. 100 mm	max 3999 mm
Höhenmess-Bereich	- 300 m / -984 feet	+ 6000 m / 19685 feet
Temperaturbereich	-20°C / -4°F	+60 °C / +140°F
Messdauer für Steigungsberechnung	min 4 sec.	max 20 sec

10. Verpackungsinhalt

- 1 Computerkopf
- 1 Lenkerhalterung mit Schelle und Feststellschraube
- 1 Sender kabellos
- 1 Unterleggummi für Sendermontage
- 1 Speichenmagnet
- 5 Kabelbinder
- 1 Batterie 3 V Type CR 2032
- 1 Bedienungsanleitung